

大阪PCB処理事業所の長期保全の取り組みについて

1. はじめに

平成26年6月に「ポリ塩化ビフェニル廃棄物処理基本計画」が変更となり、大阪PCB処理事業所は、計画的処理完了期限が令和3年度末、事業終了準備期間は令和6年度末迄となりました。これらの期限迄、設備・機器の機能を維持し、安全・安定操業の確保を目指して、設備・機器の計画的な更新を主体とした中長期的な保全計画（以下「長期保全計画」という。）を策定してPDCAをまわしながら設備管理を強化しております。

2. 保全方式

長期保全計画を策定するに際しての設備の重要度に応じた保全方式の考え方を以下に示します。

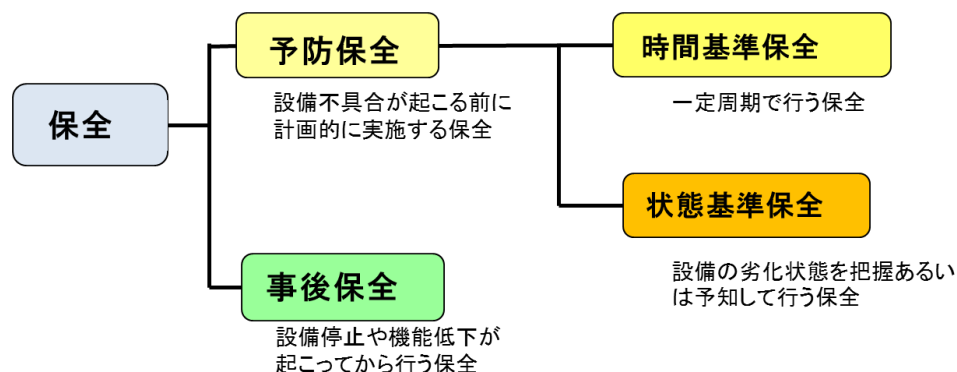

(1) 予防保全の強化

停止により環境、安全、操業に対して重大な影響を与える設備、機器については、従来の定期点検整備項目に加え摩耗故障期に応じた点検項目、頻度の見直しを行い、予防保全の視点で設備管理（機器更新等）を行います。

(2) 適切な事後保全

停止による影響が軽微な場合、あるいは予備機を有している設備・機器については、設備が不調となってから遅滞なく予備機への切替えや部品の交換を行います。

予備機のコンディション維持や予備品の管理については、それに必要な費用も考慮して適切に行います。

3. 大阪PCB処理事業所の長期保全の実施状況について

各工程および機器毎に、実績を基にリスクに応じた対策を検討し、処理完了迄に残された期間に実施すべき長期保全計画の見直しを行っています。

各年度の実施計画を表－1、令和5年度の主要項目実施状況を表－2、これらのプロセスフロー上での箇所を図－1、2に示します。

表-1 大阪PCB処理事業所 令和5年度長期保全計画（各年度実施計画）抜粋

R5年度の丸数字は、表-2「令和5年度長期保全計画主要項目実施状況」の項目番号。

| NO | 設備分類 | 主要工程 | 機器番号 | 機器名称 | 長期保全内容 | 保全方式 | 計画と実績 ●実施 ○予定 | | | | | | | | | | 令和5年度実施状況 |
|------------------|---------|---------------|-----------------|----------------------|---------------------------|----------|---------------|-------|-------|-------|-------|------|------|------|-----------------------------------|---|---|
| | | | | | | | H26年度 | H27年度 | H28年度 | H29年度 | H30年度 | R元年度 | R2年度 | R3年度 | R4年度 | R5年度 | |
| | | | | | | | 実績 | 実績 | 実績 | 実績 | 実績 | 実績 | 実績 | 実績 | 実績 | 実施状況 | |
| 1.前処理設備（VTR設備除く） | | | | | | | | | | | | | | | | | |
| 1-1 | タンク、塔槽類 | 蒸留工程 | T-2901 | TCB分離塔 | 充填材の交換 | 状態 | | | ● | | | | | | | | |
| | | | T-2702、T-2752 | 粗本蒸留HC回収塔 | 点検・清掃 | " | | | | | ● | | | | | | |
| 1-4 | 熱交換器類 | 蒸留工程 | E-2901 | TCB分離塔コンデンサー | 材質を更新しているものの、6~8年目に本体更新必要 | " | | | | ● | | | | | | | |
| | | | E-2904 | 第1蒸留塔リボイラ | 点検・清掃 | " | ● | | ● | ● | ● | | | | | | |
| | | | E-2911 | TCB分離塔真空ユニットコンデンサー | 劣化更新 | " | | | | | ● | | | | | | |
| | | | E-2912 | 第1蒸留塔真空ユニットコンデンサー | 劣化更新 | " | | | | | ● | | | | | | |
| 1-5 | ユニット機器 | 抜油解体洗浄工程 | U-2504A/D | 装置・貯槽用テラユニット | B.D号機の圧縮機交換 | 時間 | | | | ● | | | | | | | |
| | | | U-2401 | 解体前洗浄装置 | 熱媒油及びオリング、ハッキン交換 | " | | | | ● | ● | | | | | | |
| | | | U-2501.2502 | 洗浄装置、判定洗浄装置 | 超音波振動子交換 | 状態 | | ● | ● | ● | ● | ● | ● | ● | | 劣化診断の結果、機能低下しておらず、今期の交換はしない。 | |
| | | | U-2501.2502 | 洗浄装置、判定洗浄装置 | 熱媒ドレン配管交換、清掃 | " | | | ● | ● | | ● | | | | | |
| | | 切断・粉碎工程 | F-5001 | 炭化物集塵機 | ろ布交換 | " | | | | | | ● | | | | | |
| | 用役 | C-9401A/B/C | 窒素コンプレッサー | 各種整備 | " | | | | | | ● | ● | | ○③ | 令和5年度:A/B号機のオイルポンプ、A号機の制御モジュール他交換 | | |
| | | E-9201A1 | エアフィンクーラー | 整備 | " | | | | | | | | | ○④ | 令和5年度:劣化が認められたため整備実施 | | |
| 2.VTR設備 | | | | | | | | | | | | | | | | | |
| 2-2 | 弁類 | VTR設備全般 | XV-3361A/D | ホットガスバルブ(メイン) | 定期的なオーバーホール(2基/年) | 状態 | ● | | | ● | ● | ● | | | | | |
| | | | XV-3363A/D | ホットガスバルブ(バイパス) | 定期的なオーバーホール(2基/年) | " | | | | ● | ● | ● | | | | | |
| | | | | ボールバルブ | 整備 | " | | ● | ● | ● | ● | | | | | | |
| 2-3 | 配管 | VTR-C | 常圧系、液系、真空系配管 | 腐食トラブル対策 | " | | | | | | | | ● | ● | | | |
| | | VTR-D | 常圧系配管 | 腐食箇所の更新 | " | | | | ● | | ● | ● | | | | | |
| | | VTR-D | 真空系配管更新 | 腐食箇所の更新 | " | | | | | ● | ● | | | | | D号機の主要配管の腐食対策は完了したが、系内オイルシャワー設備等の腐食も進行し始めたため、令和4年度より腐食性の高い運転廃棄物についてはC号機にて処理することとした。 | |
| | | VTR-D | 炉出口~常圧凝縮器 | 内部点検、清掃、交換 | " | | | | ● | | | ● | | | | | |
| | | VTR-D | TK3601.3602送液配管 | 交換 | " | | | | ● | | | | | | | | |
| 2-4 | ヒーター類他 | | ヒーター保温材 | 老朽化のため交換 | " | | ● | | | | | | | | | | |
| | | VTR-B | 熱電対 | ドアシールド用熱電対交換 | " | | | | | ● | ● | ● | | ● | | | |
| | | VTR-A/B | 圧力変換器 | ソフト更新 | " | | | | | | | | | ○① | 令和5年度:圧力変換器のソフト更新 | | |
| 2-5 | ポンプ類 | VP-3365A/D | ルーツポンプ | 更新 | " | | | | | | | | | | | | |
| | | VP-3383A/D | 油回転ポンプ | 型式変更し更新 | " | ● | | | | | | | | | | | |
| 2-6 | 熱交換器類 | VTR設備全般 | E-3358D | D号機第1オイルクーラー | 更新 | " | | ● | | | ● | ● | | | | | |
| | | | | | 渦流探傷 | " | | | | ● | ● | ● | ● | ● | | | |
| | | | E-3359D | D号機第2オイルクーラー | 更新 | " | | | | ● | | ● | | ● | | | |
| | | | | | 渦流探傷 | " | | | | ● | ● | ● | ● | | | | |
| | | | E-3360D | D号機真空凝縮器 | 更新 | " | | | | | ● | ● | | | | | |
| | | | | | 渦流探傷 | " | | | | | ● | ● | ● | | | | |
| | | | E-3358C | C号機第1オイルクーラー | 更新 | " | | | | | | | | | ● | | |
| | | | | | 渦流探傷 | " | | | | | | | | | | ● | |
| | | | | | チラー水熱交換器 | 劣化更新 | " | | | | | ● | | | | | |
| | | | | | D号機HCL除去スクラバー | 新設、点検・整備 | 時間 | | | ● | ● | ● | ● | ● | | | 腐食性の高い運転廃棄物はC号機で処理することとなったため、当該機器の整備は実施しない。 |
| | | C号機HCL除去スクラバー | 新設、点検・整備 | " | | | | | ● | | | | | | | | |
| | | E-3358C | C号機第1オイルクーラー | 既設チューブバンドルを腐食対策品に取替え | 状態 | | | | | | ● | | | | | | |
| | | | 冷房設備 | 新設、夏場の防暑対策 | " | | | | | | ● | | | | | | |
| 2-7 | タンク類 | | V-1541A | 廃PCB受槽 | 清掃 | " | | | | | | | ● | ● | | | |

R5年度の丸数字は、表-2「令和5年度長期保全計画主要項目実施状況」の項目番号。

| NO | 設備分類 | 主要工程 | 機器番号 | 機器名称 | 長期保全内容 | 保全方式 | 計画と実績 ●実施 ○予定 | | | | | | | | | | 令和5年度実施状況 |
|-------------------|-------------------|-----------------|----------------------------|------------------------|----------------------------|------|---------------|-------|-------|-------|-------|------|------|------|------|--------------------------|-----------------------------------|
| | | | | | | | H26年度 | H27年度 | H28年度 | H29年度 | H30年度 | R元年度 | R2年度 | R3年度 | R4年度 | R5年度 | |
| | | | | | | | 実績 | 実績 | 実績 | 実績 | 実績 | 実績 | 実績 | 実績 | 実績 | 実施状況 | |
| 3.液処理設備(水素発生装置除く) | | | | | | | | | | | | | | | | | |
| 3-1 | タンク、塔槽類 | | T-4294A/B | 蒸留系溶媒除去塔A/B | 充填物交換、塔底部清掃(内部FRPボルト交換含む) | 時間 | | | | | ● | | | | | | |
| 3-2 | 攪拌機類 | 反応処理・生成物回収工程 | AG-4221A | 反応器(AG-4221A)攪拌機 | 幼ニカルシール交換 | 時間 | | | | | ● | | | | | | |
| | | | AG-4221B | 反応器(AG-4221B)攪拌機 | 幼ニカルシール交換 | " | | | ● | | | | | | | | |
| | | | AG-4251A | 反応液受槽(AG-4251A)攪拌機 | 幼ニカルシール交換 | " | | | | | ● | | | | | | |
| | | | AG-4252A | 触媒スラリー中間槽(AG-4252A)攪拌機 | 幼ニカルシール交換 | " | | | | | ● | | | | | | |
| | | | AG-4251B | 反応液受槽(AG-4251B)攪拌機 | 幼ニカルシール交換 | " | ● | | | | | | | | | | |
| | | | AG-4252B | 触媒スラリー中間槽(AG-4252B)攪拌機 | 幼ニカルシール交換 | " | | | | | ● | | | | | | |
| | | | AG-4271A | 塔底液槽(AG-4271A)攪拌機 | 幼ニカルシール交換 | " | | | | | ● | | | | | | |
| | | | AG-4271B | 塔底液槽(AG-4271B)攪拌機 | 幼ニカルシール交換 | " | ● | | | | | | | | | | |
| | | | AG-4221B | 反応器(AG-4221B)攪拌機 | 減速機OH | 状態 | | | ● | | | | | | | | |
| | | | AG-4221A | 反応器(AG-4221A)攪拌機 | 減速機OH(スベーター取り付け) | " | | | | ● | | ● | | | | | |
| | | | AG-4251A | 反応液受槽(AG-4251A)攪拌機 | 減速機OH(オイルシール交換) | " | | | | | ● | | | | | | |
| | | | AG-4251B | 反応液受槽(AG-4251B)攪拌機 | 減速機OH(オイルシール交換) | " | | | | ● | | | | | | | |
| | | | AG-4252A | 触媒スラリー中間槽(AG-4252A)攪拌機 | 減速機OH(オイルシール交換) | " | | | | | ● | | | | | | |
| | | | AG-4252B | 触媒スラリー中間槽(AG-4252B)攪拌機 | 減速機OH(オイルシール交換) | " | | | ● | | | | | | | | |
| AG-4271A | 塔底液槽(AG-4271A)攪拌機 | 減速機OH(オイルシール交換) | " | | | | | ● | | | | | | | | | |
| AG-4271B | 塔底液槽(AG-4271B)攪拌機 | 減速機OH(オイルシール交換) | " | | | | ● | | | | | | | | | | |
| 3-3 | 熱交換器類 | 中間処理工程 | E-4143 | 第2低沸蒸留塔塔底加熱器 | 更新 | 状態 | | | | | | | | | | | |
| | | 生成物回収工程 | E-4264AB | 生成物回収塔真空ポンプアフタークーラー | 内部清掃 | " | | | ● | | | | | | | | |
| | | 反応処理工程 | E-4233B | 第2塩酸回収塔冷却器(E-4233B) | 更新(フロン熱交) | " | ● | | | | | | | | | | |
| | | 反応処理工程 | E-4221AB | 反応ガス洗浄塔冷却器 | 内部清掃、チューブ渦流探傷試験 | " | | | | ● | | | | | | | |
| | | 生成物回収工程 | E-4267AB | 回収溶媒溜出冷却器 | 内部清掃、チューブ渦流探傷試験 | " | | | | ● | | | | | | | |
| 3-4 | 塔槽類 | 中間処理工程 | E-4131,4141 E-4133,4143 | 第1,2低沸蒸留塔凝縮器、加熱器 | 本体、チューブバンドル更新 | " | | | ● | ● | ● | ● | ● | | | | |
| | | 反応処理工程 | T-4232A/B | 第1塩酸回収塔 | 充填物交換 | " | | | | | | ● | | | | | |
| | | 反応処理工程 | V-4262A/B | 生成ビフェニール中間槽 | 内部清掃 | " | | | | | | | | | | | |
| 3-5 | ユニット機器類 | 生成物回収工程 | T-4261A/B | 生成物回収塔 | 清掃、ポンプ整備 | " | | | | | | | | | | ○⑤ | 令和5年度:処理手間物の処理頻度増大に伴う内部付着物増加により実施 |
| | | 水素ガス圧縮機 | C-4241A/B/C | 水素ガス圧縮機(C-4241A/B/C) | オーバーホール(1,2段シリンダー&ライナー等交換) | 時間 | ● | ● | ● | ● | ● | | ● | | ○⑥ | 令和5年度:A号機及び予備機シリンダーの整備実施 | |
| | | 加熱炉 | H-9351A/B | ホットオイル加熱炉 | 安全弁交換、着火部分オーバーホール、制御部品交換 | " | | | | | | | | | ○⑦ | 令和5年度:経年劣化による更新 | |
| 3-6 | 配管類 | | | オフスベック木酢配管、木酢液抽出配管 | 交換 | 状態 | | | ● | | | | | | | | |
| | | | | 木酢抽出配管 | 水平配管交換及びフランジ取付、清掃 | " | | | | ● | | | | | | | |
| | | | | 第1,2低沸還流、フィード系配管清掃 | 清掃 | " | | | | | | ● | | ● | ● | | |
| | | | | 排出溶媒槽・第1抽出槽配管 | 配管交換及びバルブ取付 | " | | | | ● | | | | | | | |
| | | | | バルブ類 | 整備、交換 | " | | | | ● | ● | | | | | | |
| | | | | 第1低沸蒸留塔塔底加熱器熱媒ベント弁 | 交換 | " | | | | | | | ● | | | | |
| 3-7 | ポンプ類 | 中間処理真空ポンプ | VP-4141A | 低沸蒸留塔真空ポンプ | オーバーホール | " | | | | | | | | ● | | | |
| 4.水素発生装置 | | | | | | | | | | | | | | | | | |
| 4-1 | 電気、計装設備 | フィールド計器設備 | | 水素発生装置計装機器交換 | 更新 | 状態 | | ● | | | | | | | | | |
| | | 制御、動力設備 | | 水素発生装置PLC,GOT取替 | 更新 | " | ● | | | | | | | | | | |
| 4-2 | 筒類 | 除湿装置吸着塔 | | 水素発生装置吸着筒交換 | 更新 | 時間 | | | ● | | | | | | | | |
| 4-3 | 電解モジュール | | | 水素発生装置モジュール交換 | 1基更新 | 状態 | | | | ● | | | ● | | ○② | 令和5年度:経年劣化のため更新。 | |
| 5.共通(電気) | | | | | | | | | | | | | | | | | |
| 5-2 | 非常用発電機 | | | 非常用発電機 | 制御機器交換 | 状態 | | | | | | | ● | | | | |
| 8.共通(換排気設備) | | | | | | | | | | | | | | | | | |
| 9-1 | ユニット機器類 | | | 換気活性炭吸着槽 | 活性炭交換 | 状態 | | | | | | | ● | ● | | | |

表-2 大阪PCB処理事業所 令和5年度 長期保全計画 実施主要項目

定期点検期間 R5.8~9

| 項 目 | | 工 程 | 修繕工事名 | 工事期間 | |
|----------------------------|----------------------------|-----|--------|-------------------------------|-----------|
| 長 期 保 全 計 画 | 更 新 計 画 | ① | VTR設備 | VTR-A/B号機、圧力変換器のソフト更新 | R5.8~R5.9 |
| | | ② | 水素発生装置 | 水素発生装置(U-9751)のモジュール交換 | 同上 |
| | | | | | |
| | 経 年 劣 化 対 応 | ③ | 前処理設備 | 窒素コンプレッサー(C-9401A/B)の整備 | R5.8~R5.9 |
| | | ④ | " | エアフィンクーラー(E-9201A1)の整備 | 同上 |
| | | ⑤ | 液処理設備 | 生成物回収塔(T-4261A/B)の整備 | 同上 |
| | | ⑥ | " | 水素ガス圧縮機(C-4241A)及び予備機シリンダーの整備 | 同上 |
| | | ⑦ | " | ホットオイル加熱炉(H-9351B)の整備 | 同上 |
| | | | | | |
| | | | | | |
| | 新 設 ・ 改 修 | | | | |
| | | | | | |
| | | | | | |
| | | | | | |

図-1 大阪PCB処理事業所（西棟）「令和5年度実施」の長期保全計画実施箇所（表-2から抜粋）

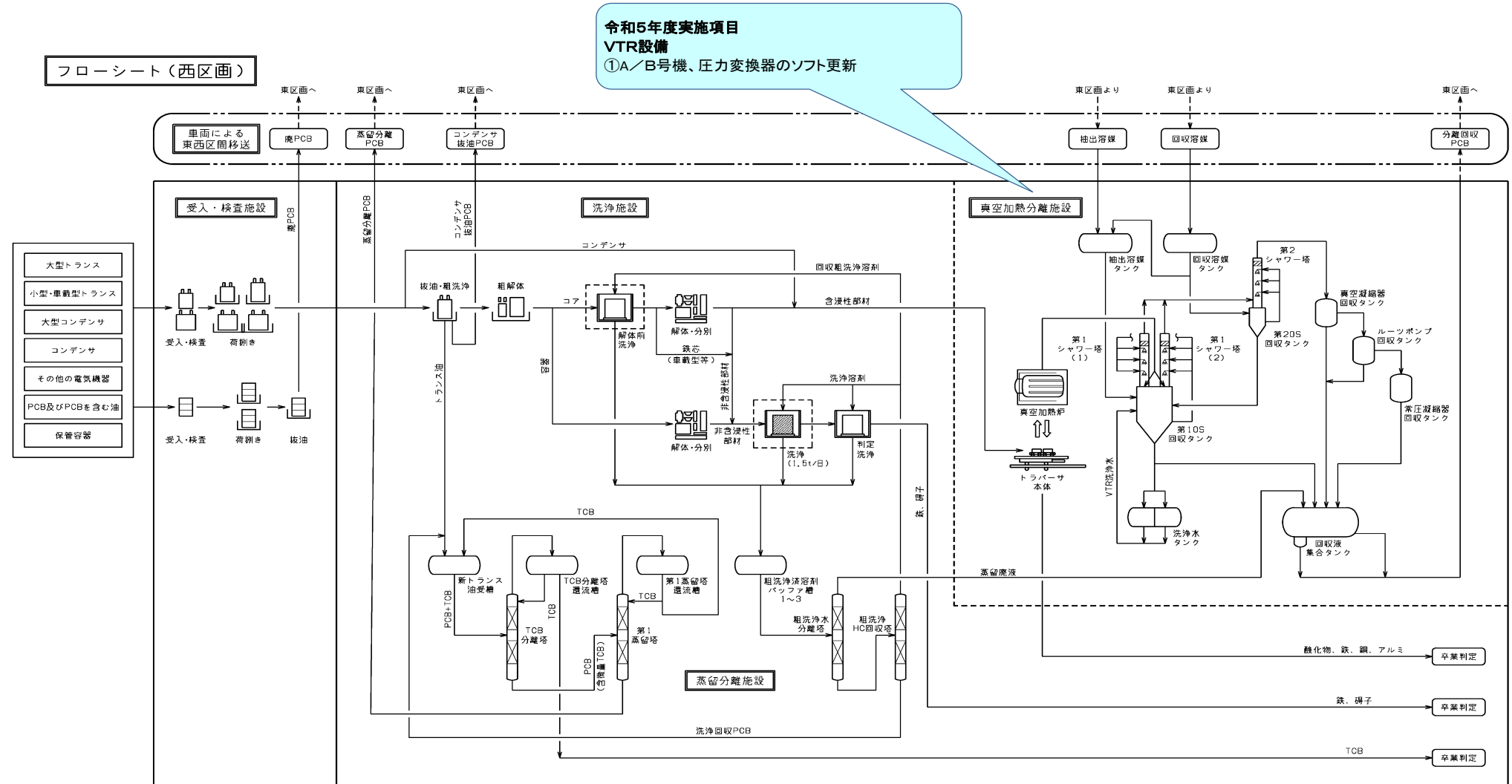

令和5年度年度実施項目
共通（電気、換排気設備）
 ③窒素コンプレッサーの整備
 ④エアフィンクーラーの整備

図-2 大阪PCB処理事業所（東棟）「令和5年度実施」の長期保全計画実施箇所（表-2から抜粋）

令和5年度実施項目
液処理設備
⑥水素ガス圧縮機(A号機)のオーバーホール

フローシート（東区画）

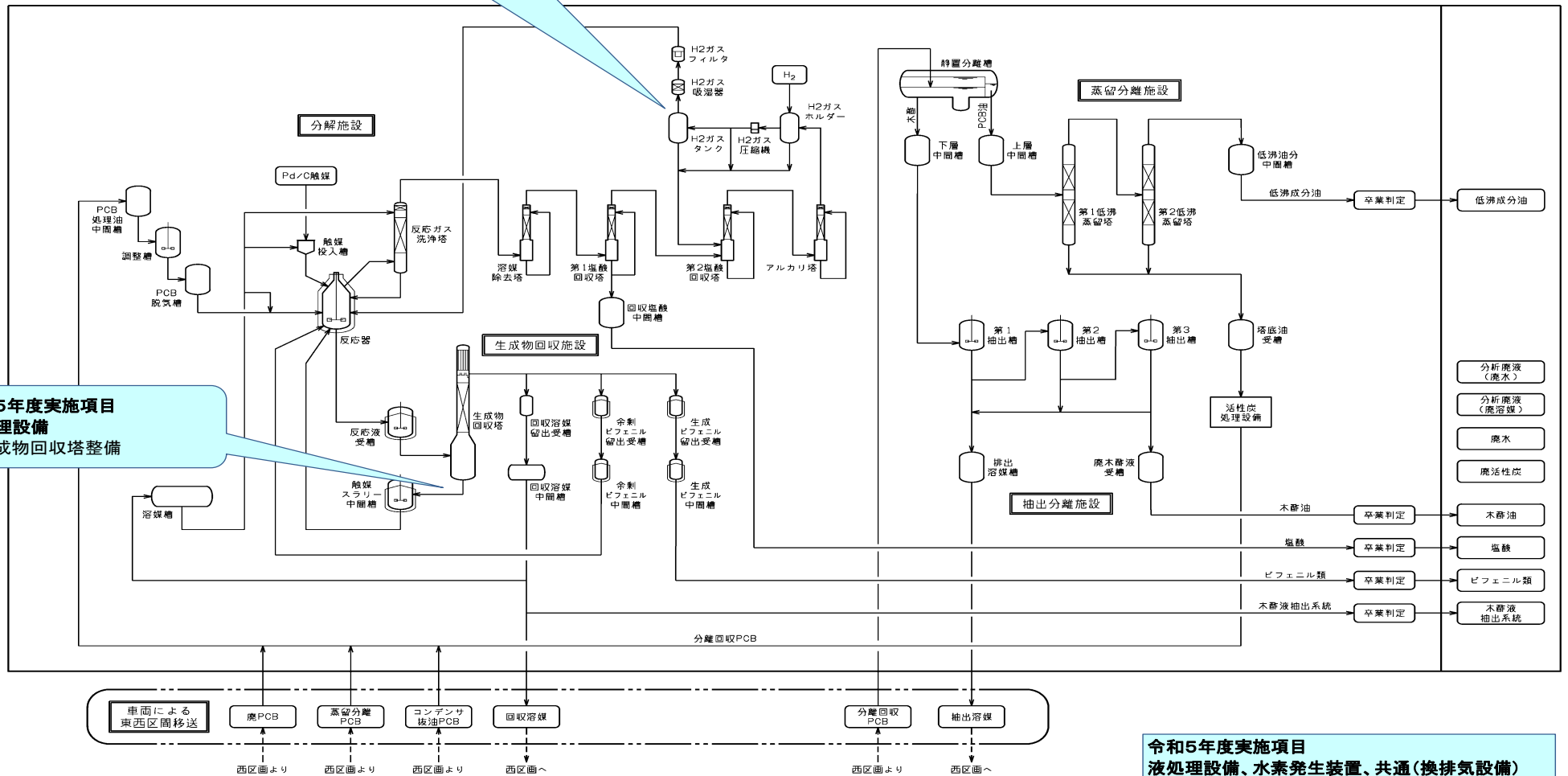

令和5年度実施項目
液処理設備
⑤生成物回収塔整備

令和5年度実施項目
液処理設備、水素発生装置、共通（換排気設備）
②水素発生装置のモジュール交換
⑦ホットオイル加熱炉の整備