

§ 4 塩化ビニール管 (VP, HIVP, VU)

ア TS接合の場合

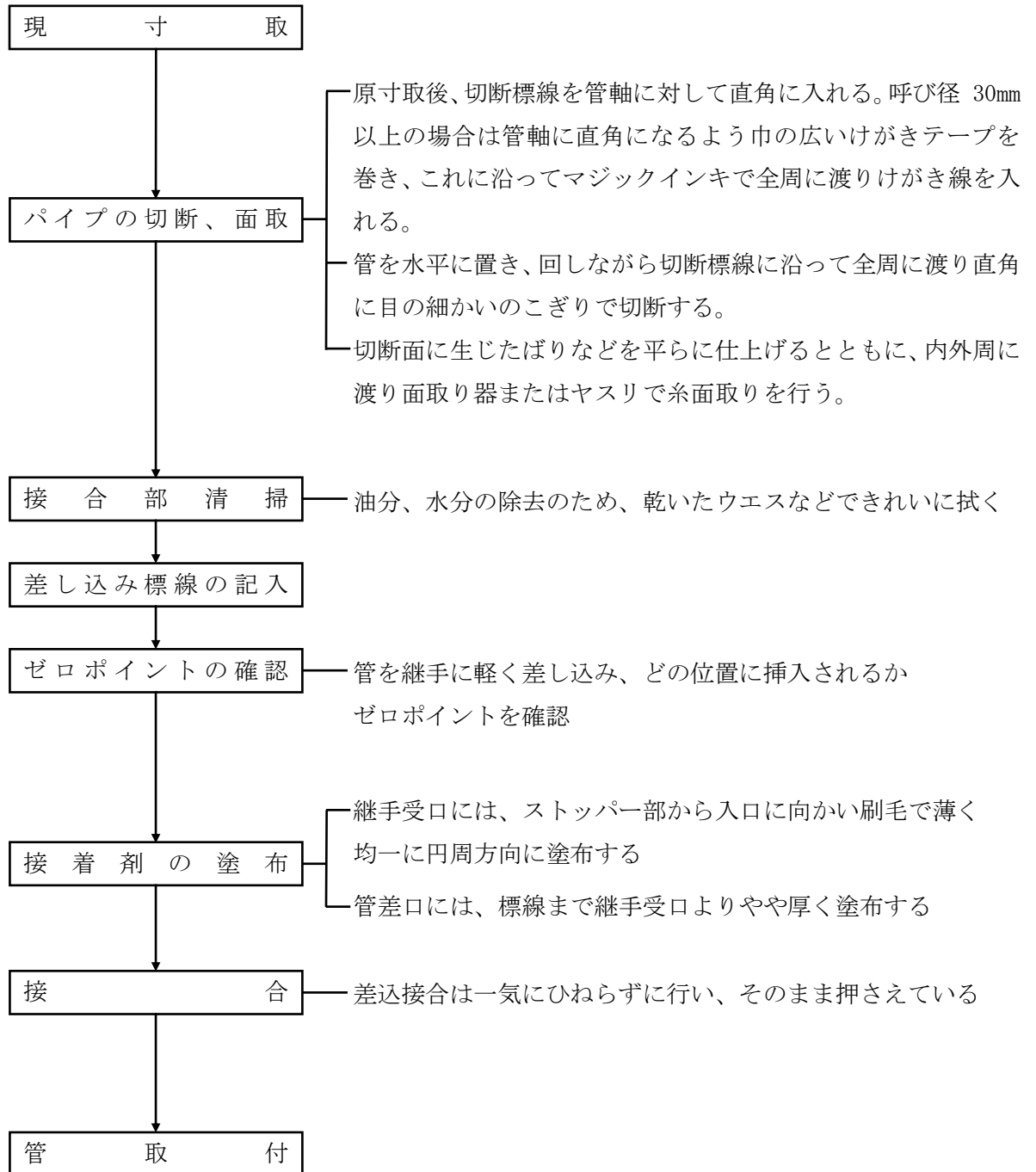



図-1 TS接合の原理



図-2 ゼロポイントと締め代

イ ゴム輪接合の場合

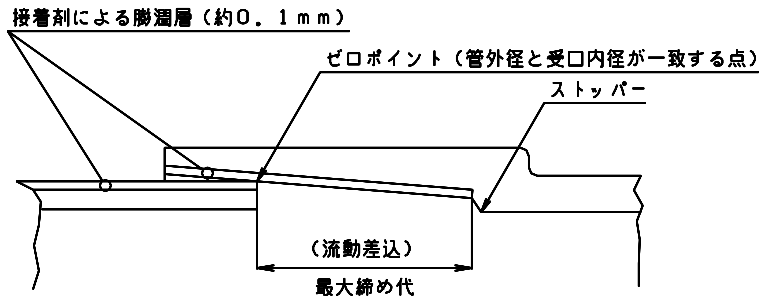
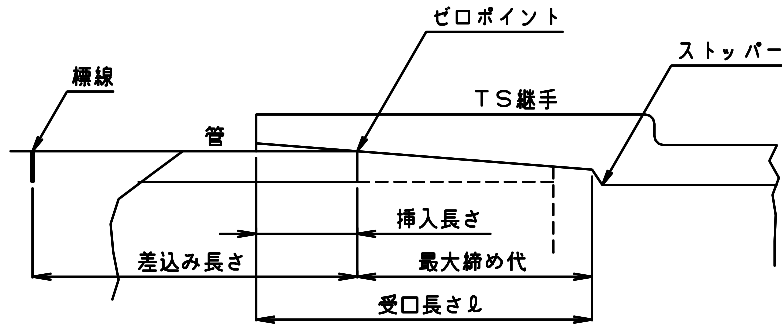