

2. 8 反応槽設備

(3) 槽上式攪拌機

① 据付手順

(ア) 槽上式攪拌機据付フローチャート

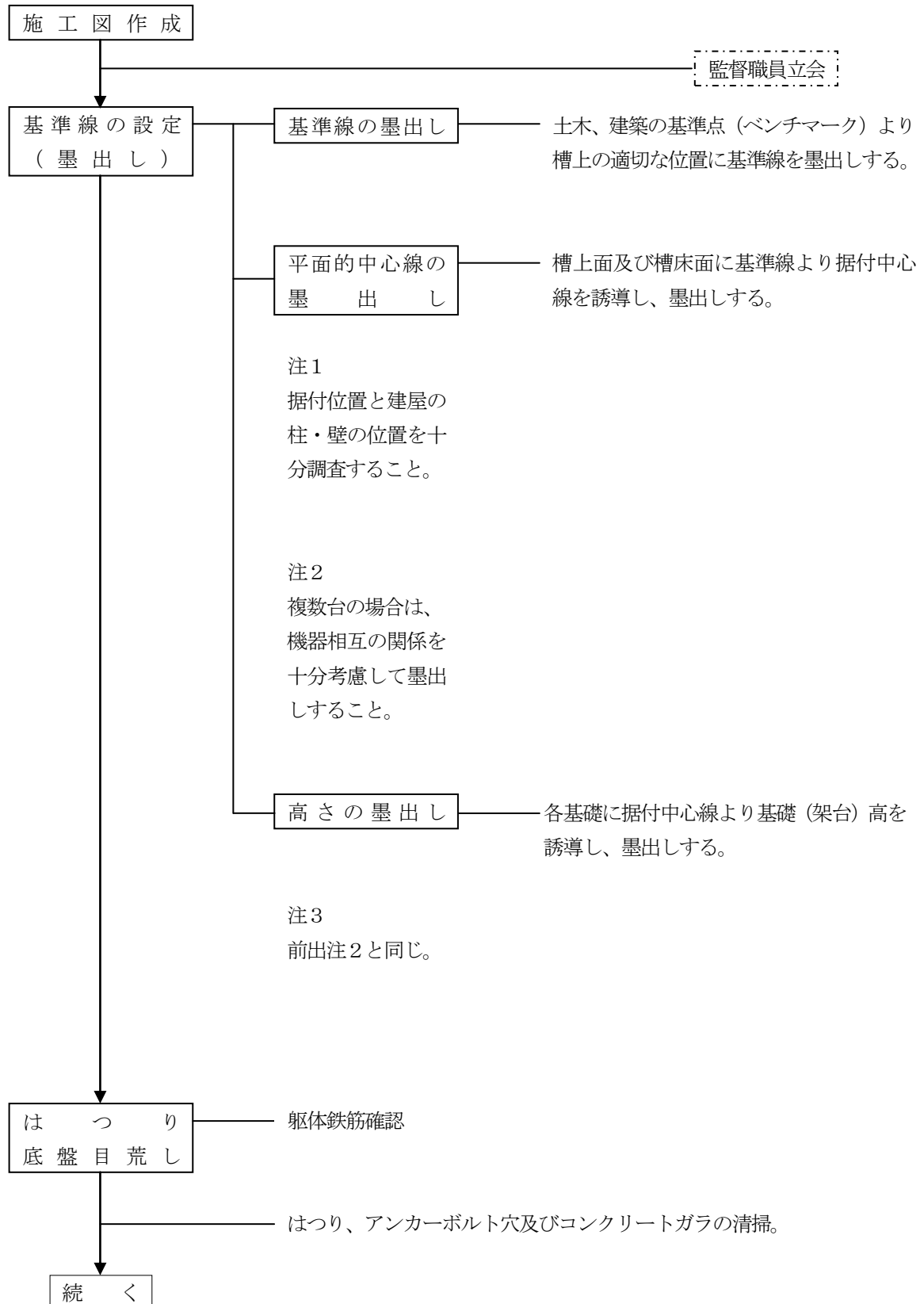

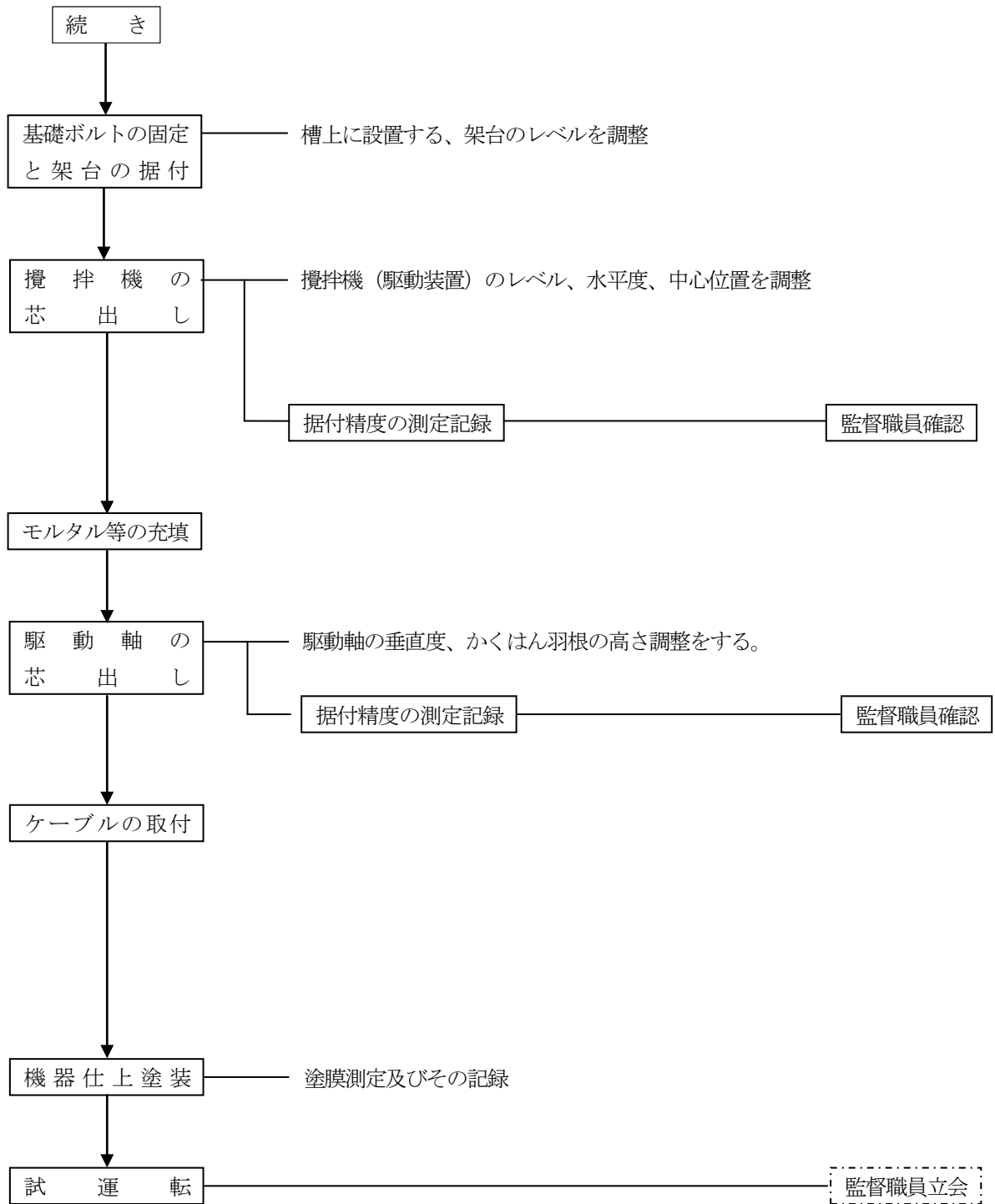

⑤ 施工記録

施工管理記録

槽上式攪拌機

工事名称	
------	--

施工場所	測定年月日
------	-------

機器名称	測定者
------	-----

機番(No)	立会者
--------	-----

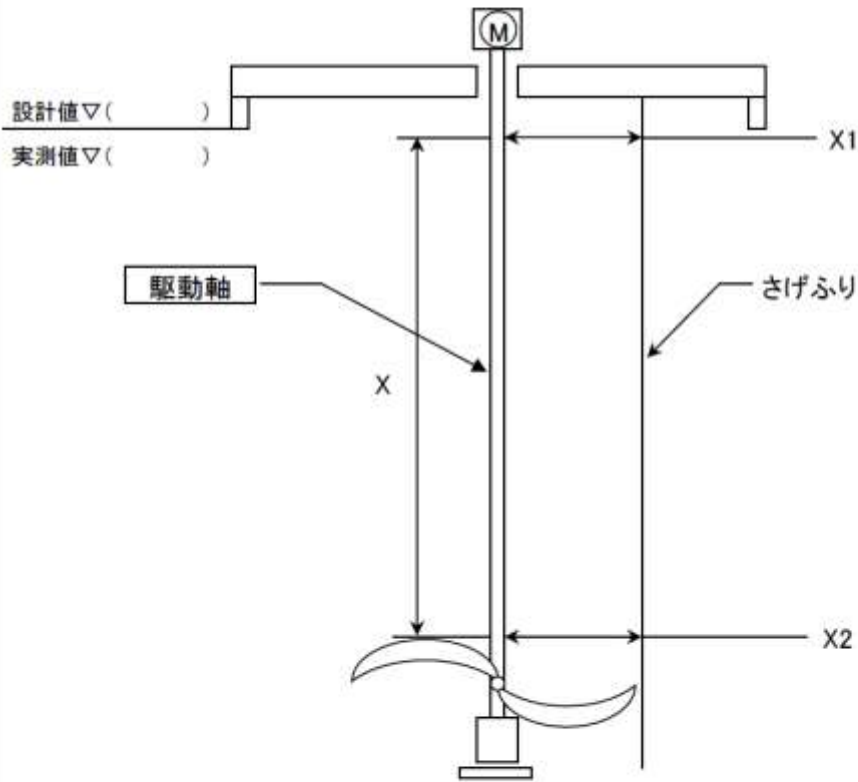

測定項目	測定箇所	測定点	測定器	測定値	測定結果	基準値
垂直度	駆動軸	A	さげ振り	X1 () - X2 ()	()/1000	社内基準
				X ()		
		B	スケール	X1 () - X2 ()	()/1000	
				X ()		