

ベンチ（丸太製）（A）

平面図

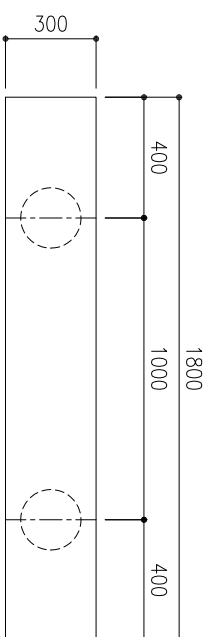

正面図

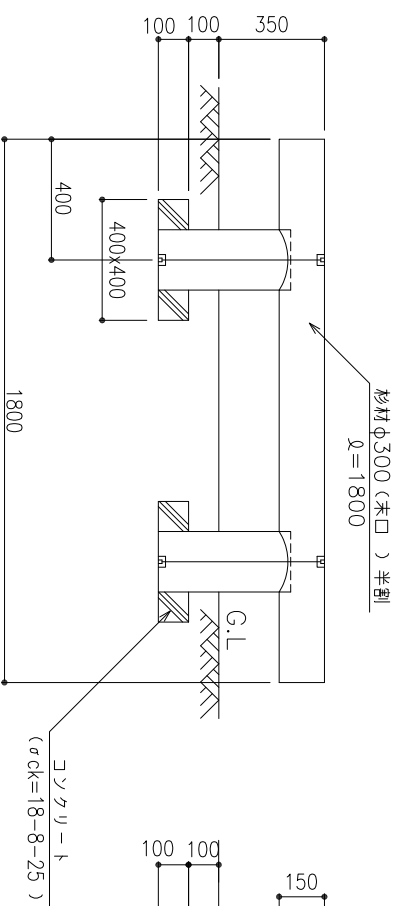

側面図

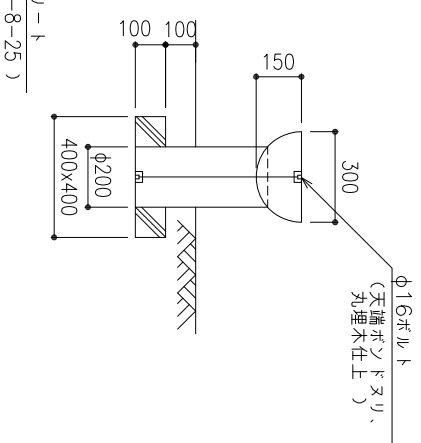

ベンチ（丸太製）（A）材料表 10基 当り

名称	形状寸法	単位	数量
型枠	D	m ²	3.20
コンクリート	σck=18-8-25	m ³	0.25
丸太ベンチA	杉材半割防腐処理	基	10.00
雑材料	ボルト等	式	1.00

- 注 1. 木材は、全て加圧式防腐処理を行う。
2. 木材角部は面取りを施し、半割丸木上面（座面）はカンナ掛け仕上げとする。

種別	ベンチ・テーブル工
----	-----------

図面名	ベンチ（丸太製）（A）
-----	-------------

大阪市ゆとりとみどりの振興局

ベンチ（丸太製）（B）

平面図

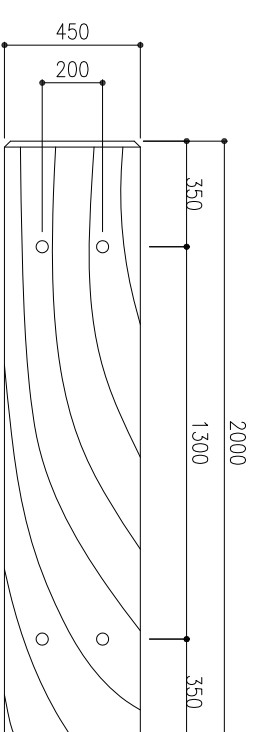

正面図

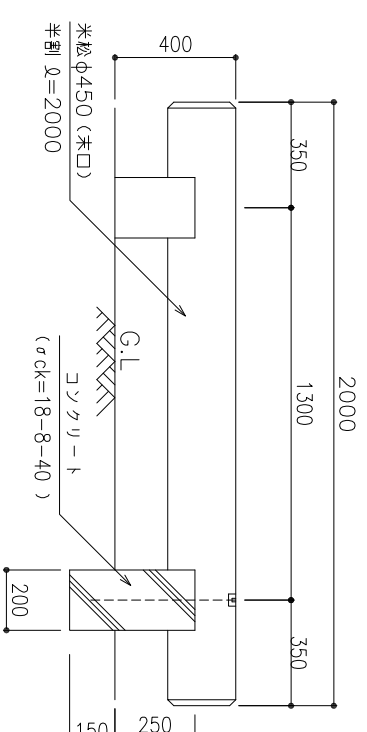

側面図

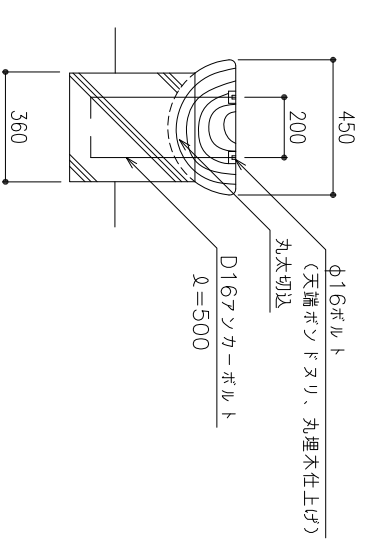

ベンチ（丸太製）（B）材料表 10基 当り

名称	形状寸法	単位	数量
型枠	D	m ²	8.96
コンクリート	σck=18-8-40	m ³	0.57
丸太ベンチB	杉材半割防腐処理	基	10.00
雑材料	ボルト等	式	1.00

- 注 1. 木材は、全て加圧式防腐処理を行う。
2. 木材角部は面取りを施し、半割丸木上面（座面）はカンナ掛け仕上げとする。

種別	ベンチ・テーブル工
----	-----------

図面名	ベンチ（丸太製）（B）
-----	-------------

大阪市ゆとりとみどりの振興局