

PARK JAM（パークジャム）イベント実施企業募集要項

1. PARK JAM イベントの目的

大阪市では、平成2年の国際花と緑の博覧会（以下、花博）の開催から30周年の節目となる令和2年度に、鶴見緑地において「花博開催30周年記念イベント PARK JAM（パークジャム）」を開催しました。当イベントでは、花博開催30周年を契機とした新たな公園緑化行政の展開を見据え、新たな公園活用をテーマに、公園をより楽しく自由に使うといった取組を行うこととします。

また、令和3年度より、都市の魅力向上や地域コミュニティの活性化を目的として、だれもが自分たちの公園を自由な発想で、より柔軟により楽しく使いこなすための施策「みんなで公園活用事業」（愛称：パークファン）を地域に身近な小・中規模公園を対象に進めています。さらに令和6・7年度には鶴見緑地において、万博連携事業「PARK JAM EXPO2024-2025」を開催し、万博後の公園のあり方につなげる取組を実施しました。

本イベントはパークファンのショーケース的な役割として実施します。ついては、「PARK JAM」の理念を受け継ぎ、イベントを実施する企業を募集します。

2. PARK JAM イベント試行の募集対象

PARK JAM の理念を継承したイベントを企画から実施まで本市の人的支援なく開催できる企業を募集します。

本市はPARK JAM のロゴマーク及び賑わいづくりにつながるグッズ（別紙1参照）を貸与し、広報活動に協力する等の役割を担い、相談窓口となるなど実施のための支援を行います。

3. 募集期間

令和8年5月1日から令和8年5月29日までの期間で募集を受け付けています。また、受付時間は平日の午前9時から午後5時までとします。

4. 対象公園

長居公園、鶴見緑地、大阪城公園

※調整の結果、開催する公園の変更をお願いする場合がございます。

5. PARK JAM イベント実施時期

下記に示す日程期間中のうち、1日または2日間の開催をお願いいたします。

令和8年9月1日から令和8年10月30日まで

6. PARKJAM イベント企業の選定

募集期間中、応募のあった企業から随時企画書を受領し、PARK JAM の理念に合致したイベントであるかを協議の中で確認しながら、先着順に最大2社まで選定します。

7. PARK JAM ロゴマーク使用許可書

協議を進める中で本市が PARK JAM の理念に合致し、円滑にイベントが開催可能であると判断したイベントについては PARK JAM ロゴマーク使用許可書を発行いたします。ただし、協議を始めたものの理念に合致しない、もしくは実現可能性の低いイベントについては本市の判断にて協議を打ち切ります。

8. 大阪市公園条例に基づく占有許可等の届け出

大阪市公園条例に規定する占有許可及び行為許可の申請、使用料の納付が必要です。所定の期日までに手続きが完了していない場合は、イベントを開催できない場合があります。

また、警察、消防、周辺地域、その他企画の実施にあたり調整が必要な関係機関との協議も、応募者ご自身で行っていただきます。

9. 応募資格

参加できる者は、次に掲げる参加資格要件をすべて満たす法人とします。

- ア 1年以上の営業実績を有し、直近1年度分の法人税、消費税及び地方消費税、法人市町村民税（東京都の場合は都民税）の滞納がないこと
- イ 地方自治法施行令第167条の4の規定に該当していないこと
- ウ 過去に公共空間において同様のイベントを開催した実績があること（関連団体を含む）
- エ 企画提案時において、大阪市競争入札参加停止措置要綱に基づく停止措置を受けていないこと
- オ 大阪市契約関係暴力団排除措置要綱に基づく入札等除外措置を受けていないこと

10. 公園活用の取組について

本イベントについては、本市の公園活用事業「パークファン」のショーケース的な役割となるよう、イベントの中の取組の一つとして、だれもが参加できるような公園活用プログラムを実施してください。

また、本市では下記のとおり、パークファンでプログラムを実施いただく民間事業者や市民団体等（以下、プレーヤー）を募集しています。本イベントで開催する公園活用プログラムにおいては、プレーヤーを優先的に実施案内しますので、パークファン事業と連携が取れる仕組みをとるようにしてください。また、公園活用プログラムについては、プレーヤーと合わせて、最低5プログラム程度をイベント内で実施することとしてください。

参考：みんなで公園活用事業（愛称：パークファン）プレーヤーを募集します

<https://www.city.osaka.lg.jp/kensetsu/page/0000651793.html>

合わせて、令和6・7年度に開催した「PARK JAM EXPO 2024-2025」において、夕方から夜の時間帯の公園活用について検証を行いました。今後は市内の公園への展開を進めていくことを考えています。ついては、本市が保有するナイトシアターセットを活用した夕方から夜の時間帯の公園活用についてもイベント内の取組の一つとして提案してください。

なお、本市貸与品以外に必要な備品や、上映にかかる著作権の取得、それにかかる費用等は実施者においてご準備ください。

本市貸与品（別紙2参照）

- ・スクリーン
- ・スピーカー
- ・プロジェクター
- ・プロジェクター台

11. PARK JAM ロゴの使用について

PARK JAM ロゴの使用許可書が発行されたのち、各種広報等での使用を許可します。ただし、使用期間は許可書が発行されてから令和9年3月31日までとします。

また、以下（1）から（3）に注意してください。

- (1) サイズを拡大・縮小して使用する場合は、原則として縦横の比率を変えないこと。
 - (2) 認定マークのデザインと企業・商品のイメージが同一化するような使用はしないこと。
 - (3) 認定マークのデザインを自己のものとして商標又は意匠に使用又は登録しないこと。
- 認定マークの使用に起因する問題が起こった場合は、使用者が速やかに責任を持って対処するものとし、大阪市は一切の責任を負いません。

12. 申し込み方法

以下の書類をそろえて、15の申し込み先まで事前に電話連絡の上、ご持参ください。

なお、ご提出いただいた書類は途中で開催不可となった場合も返却いたしません。

- (1) イベントの企画書（自由様式）
- (2) 会社概要書及び過去に同様のイベントを開催した実績など
(パンフレットやホームページをプリントアウトしたものの提出も可とします。ただし、主催及び関連団体であることがわかるような資料をご提出ください。)
- (4) 直近1年度分の法人税、消費税及び地方消費税の納税証明書
(提出時点で発行から3か月以内のもの（原本）)
- (5) 直近1年度分の本店所在地の法人市町村民税（東京都の場合は都民税）の納税証明
(提出時点で発行から3か月以内のもの（原本）)

ご提出いただいた書類は途中で開催不可となった場合も返却いたしません。

13. 報告書の作成

PARK JAM での取り組み内容について、開催記録の情報についてご提供ください。(A3 版) 記録写真については、公開できる写真とし、個人情報の取り扱いにはご注意ください。

作成した報告書は紙媒体（カラー印刷）と電子データ（CD-R または DVD-R に保存）で本市に提出してください。

14. その他注意事項

(1) 個人情報の管理について

業務遂行にあたり知りえた個人情報は、個人情報保護法・大阪市個人情報保護条例に則り、適切に管理してください。

(2) 著作権の帰属について

業務遂行にあたり作成した制作物の所有権及び著作権は、すべて大阪市に帰属するものとします。

15. 申し込み・問い合わせ先

担当：大阪市建設局公園緑化部調整課（公園活性化担当）

住所：〒559-0034 大阪市住之江区南港北2丁目1番10号

ATCビル ITM棟4階M-4

電話：06-6615-6768

電子メール：パークファン（みんなで公園活用） parkfan@city.osaka.lg.jp

【貸出可能な備品一覧】

項目	数量	備考	写真
1 可動チェア(赤)	10	0.1㎡	
2 可動テーブル(赤)	2	0.3㎡	
3 レジャーシート	27	2×1m=2㎡	
4 レジャーシート用木製BOX	1	W:100cm D:60cm H:80cm	
5 (1)レジャーシート(緑)4m角 (2)レジャーシート(緑)10m角	2	(1) 4m×4m (2) 10m×10m	
6 PARK JAM のぼり(四角)のぼり用ポール	各20		
7 PARK JAM のぼり(セイル型)セイル用ポール	各10		
8 のぼり用土台	20		
9 テーブル腰巻	30		
10 PARKJAM電飾サイン	1		
11 PARKJAMエアタワー	3		
12 人工芝(ロール)	1	約1m×4m=4㎡	
13 人工芝(丸型)	20	直径90cm=2.5㎡	
14 屋外用ファブリック家具	3	円柱チェア	

貸出場所:大阪市建設局扇町書庫

項目	数量	備考	写真
15 立て看板(黒板)	4	黒板タイプ	
16 立て看板((注水台付)	12	注水台(重し)つき	
17 ピンナップボードタイプ ホワイト板面	5	ピンナップボード	
18 パンフレットスタンドタイプ ホワイト板面	1	パンフレットポケット	
19 両面ホワイト板面タイプ	1	両面ホワイトボード	
20 大縄跳び・バトミントン	各1		
21 ワンタッチタープテント	2	組立時:(約)3.0m×3.0m×2.36m / 2.46m / 2.56m 収納時:(約)18cm×18cm×115cm 本体重量:(約)9.8kg	
22 キャリーカート	2	組立時:(約)98cm×58cm×57cm 収納時:(約)35cm×25cm×73cm 本体重量:(約)9.2kg 耐荷重:(約)180kg 大容量:(約)168L	
23 収納用ボックス	4	外径寸法:(約)366mm×262mm×284mm 有効内寸:(約)335mm×231mm×254mm 収納時:(約)366mm×262mm×288mm 本体質量:(約)1.35kg 最大積載荷重:(約)15kg 容量:(約)19.7L	
24 トートバック	1	サイズ:(約)62cm×30cm×28cm 容量:(約)60L	
25 (1) サクラ クレパス (2) サクラ クーピーベンシル (3) パステル	各3		
26 クリップボード(A4サイズ)	9		
27 日傘(SPACECOOL) (放射冷却日傘)	30		

本市貸与品 (ナイトシアターセット)

【スクリーン】



屋外および屋内用の大型スクリーン
150インチプロジェクタースクリーン
16:9フォーマット

サイズ : 2.75m×3.32m
材質 : アルミニウム、ガラス繊維
ディスプレイサイズ : 130.7"×73.2"
重量 : 10.71kg

【スピーカー】

優れたオーディオ西濃とわかりやすい操作性を兼ね備えた
コラムスピーカータイプのポータブルコンパクトなシステムは持ち運びが
非常に簡単で、限られたスペースでも完璧な音質を実現。



・サブウーファー
サイズ : 30.2cm×54cm×39cm
重量 : 13.8kg

・ミッド/ハイ・ユニット
サイズ : 9.4cm×82cm×9.8cm
質量 : 3.2kg

・スパーサー
サイズ : 9.4cm×82cm×9.8cm
質量 : 2.3kg

Bluetoothでの接続可能

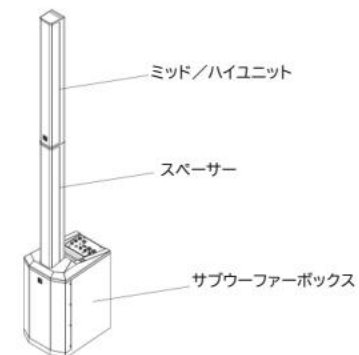

【プロジェクター】



大会議室までも対応ができる明るさと、
持ち運びできるサイズを両立

明るさ : 5500lm相当
スクリーン解像度 : WUXGA1920×1200
重量 : 4.7kg
サイズ : 377mm×291mm×110mm

※環境によっては明るさが不足する可能性有
※レンズは環境により投影が困難になる場合有
※屋外での雨天時の利用は基本的に不可

【プロジェクター台】



・組立簡単
・特殊強化プラスチック製で、屋外利用可能

天板 : 598mm×446mm
天板最大積載重量 : 55kg
本体高さ : 1034mm
本体重量 : 11.5kg
付属ポール : 450mm、355mm、220mm各4本
口径42φ

※受取後に組立要
※発注時期によって天板仕様変更
※雨天等の利用時はご注意ください