

第4章 鋼板製仕切弁

4-1 適用範囲

この章では、本市で使用する呼び圧力7.5Kの水道用鋼板仕切弁（以下、「バルブ」という。）について規定する。

4-2 適用規格

この仕様は、大阪市水道局資材購入共通仕様書（局仕様 B 2002）に定める。

4-3 種類、形式

1. **バルブの種類** バルブの種類は表-1のとおりとする。

表-1

単位：MPa

種類	呼び圧力 (記号)	使用圧力	呼び径 (mm)
2 種	7.5K	0.75	500～2200

2. **形 式** バルブの形式は立形及び横形とする。

3. **開閉方向** 右回り開き、左回り閉じとする。

4-4 塗 装

1. 塗 料

塗装は、水道用として必要な物性を備えたもので次による。

(1) 内面は、JWWA K 135（水道用液状エポキシ樹脂塗料塗装方法）とする。

(2) 外面は、JWWA K 115（水道用タールエポキシ樹脂塗料塗装方法）とする。

2. 塗装後の外観

塗りのこし、ピンホール、剥離、異物の付着、著しい塗りだまり、その他有害な欠点があってはならない。

4-5 構造、形状、寸法

バルブの構造、形状及び寸法は原則として付図のとおりとする。

4-6 表 示

弁箱の外側の見やすい場所に、次の事項を銘板で表示する。

(1) 水道用品の記号 ()|()

(2) 刻印座

(3) 呼び径

(4) 製造者名又はその略号

(5) 製造年

(6) 質量

(7) 弁箱耐圧試験圧力

(8) 弁座漏れ試験圧力

(9) 全開回転数

鋼板製仕切弁 付図, 1/3

立形 主要部材の名称及び材料【出典：局仕様 B 2002】

呼び径 600～2200mm

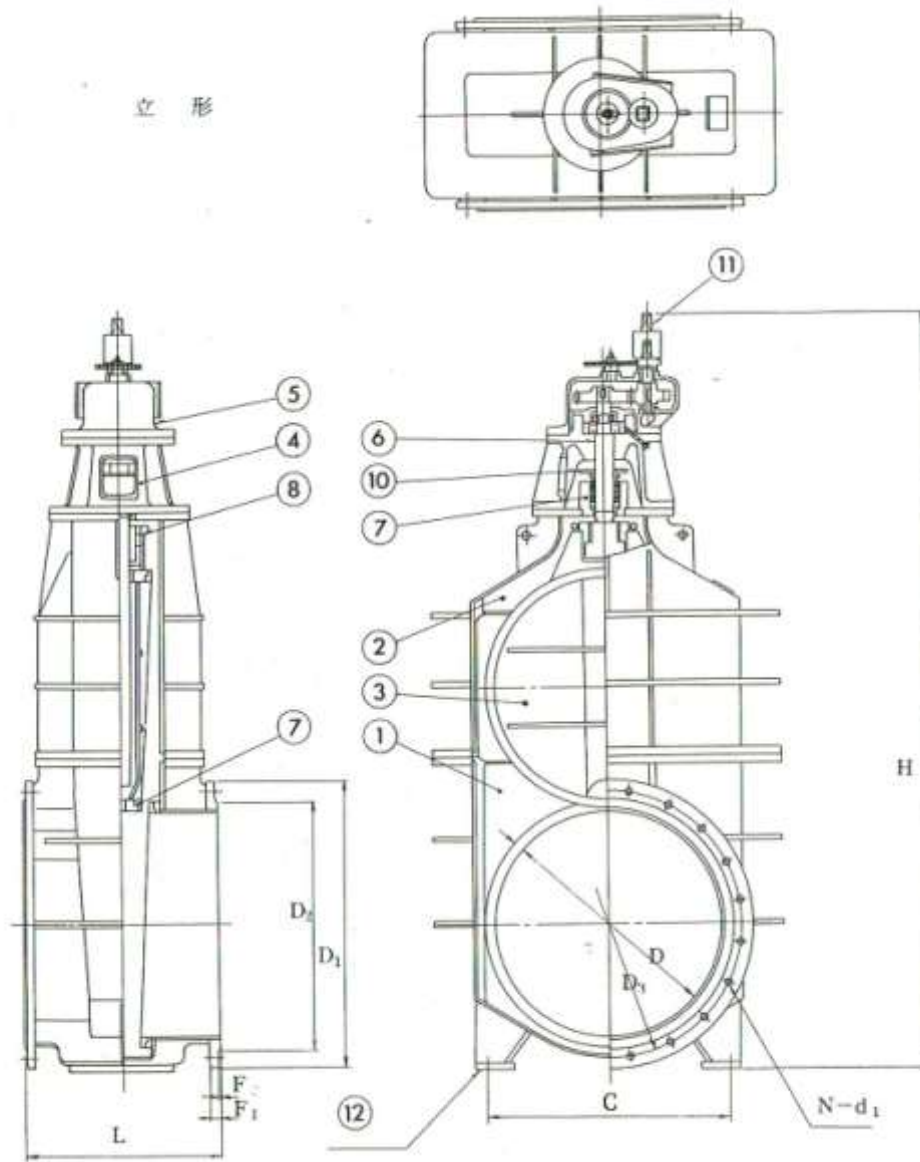

鋼板製仕切弁 付図, 2/3

横形 主要部材の名称及び材料【出典：局仕様 B 2002】

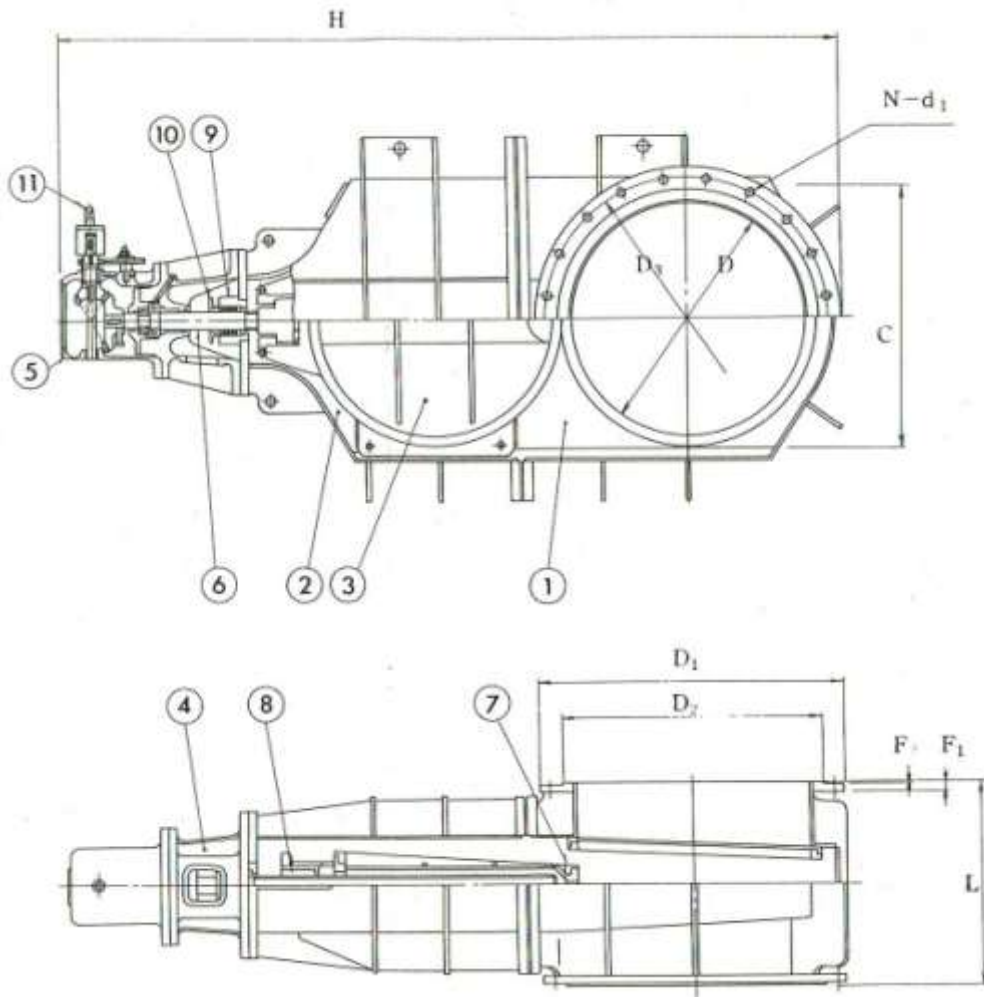

番号	名称	材 料	番号	名称	材 料
1	弁 箱	JIS G 3101 の SS 41	7	は め わ	JISH 5111 の BC 3
2	ふ た	JIS G 3101 の SS 41	8	め ね じ	JISH 5111 の BC 3
3	弁 体	JIS G 3101 の SS 41	9	パ ッ キ ン 箱	JISH 3101 の SS 41
4	軸 受	JIS G 3101 の SS 41	10	パ ッ キ ン 押 え	JISH 5501 の FC 25
5	歯 車 箱	JIS G 5501 の FC 25	11	キ ャ ッ プ	JISH 5502 の FCD 45
6	弁 棒	JIS G 4303 の SUS 403	12	脚	JISH 3101 の SS 41

鋼板製仕切弁 付図, 3/3
 鋼板製仕切弁の寸法【出典：局仕様 B 2002】

記号 口径	D	D ₁	D ₂	D ₃	F ₁	F ₂	N-d ₁	L	H (最大)		C
									立形	横形	
600	600	810	676	743	33	3	16-27	560	2580	2593	600
700	700	928	780	854	35	3	16-33	610	2880	2857	700
800	800	1034	886	960	37	3	20-33	690	3200	3172	800
900	900	1156	990	1073	39	3	20-33	740	3520	3500	900
1000	1000	1262	1096	1179	41	3	24-33	770	3700	3764	1000
1100	1100	1366	1200	1283	41	3	24-33	800	4000	4050	1100
1200	1200	1470	1304	1387	43	3	28-33	820	4350	4424	1200
1350	1350	1642	1462	1552	45	3	28-39	850	4530	4626	1350
1500	1500	1800	1620	1710	48	3	32-39	900	5200	5180	1500
1600	1600	1915	1760	1820	48	3	36-39	1150	5955	5955	1600
1800	1800	2115	1960	2020	48	3	44-39	1250	6550	6550	1800
2000	2000	2325	2170	2230	48	4	48-45	1300	7000	7100	2000
2200	2200	2550	2370	2440	49	4	52-45	1350	7850	7900	2200

備考：この図は寸法説明図であって、設計上の構造を規制するものでない。