

G X 形ダクタイル鋳鉄管 付属図, 23/35
4 G X 形用接合部品 (1) 押輪【出典: JPA G 1049】

呼び径 75~250 継ぎ輪用、呼び径 75~250 帽用、呼び径 75~250 異形管用

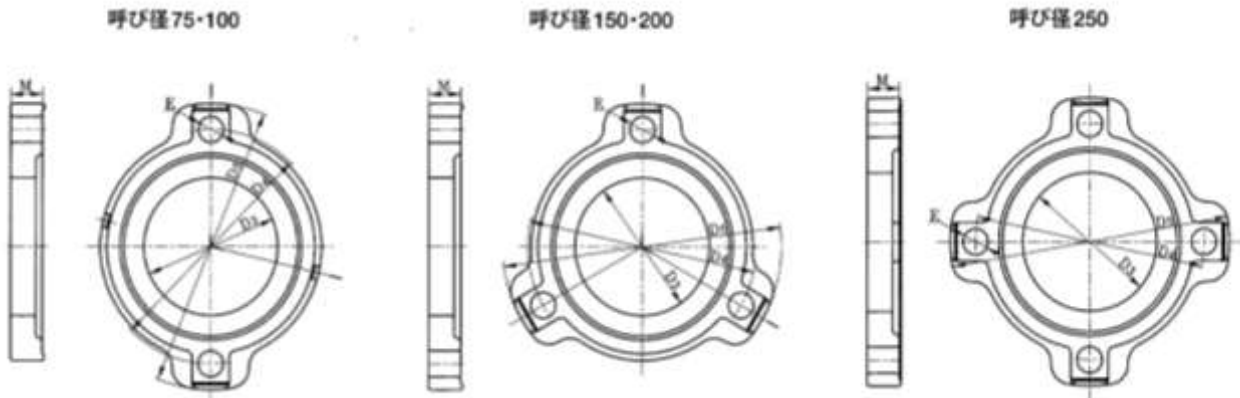

単位 mm

呼び径	各部寸法					ボルト あなの数	質量 (kg)
	D_3	D_4	D_5	E	M		
75	101.0	172	210	19	19	2	1.80
100	127.0	202	244	23	20	2	2.20
150	178.0	259	305	23	21	3	3.42
200	229.0	308	354	23	22	3	4.48
250	281.0	363	409	23	23	4	6.32

各部寸法及び質量の許容差

単位 mm

呼び径	押 輪			
	D_3	D_4	D_5	質量
75~250	+2	±1.5	+規定せず	+規定せず
	-1		-2	-8%

備考 1. この質量のマイナス側許容差の有効数字は、小数点以下2けたとする。

なお、有効数字より小さいけたは、切り捨てる。

G X 形ダクタイル鑄鉄管 付属図, 24/35
G X 形用接合部品 (2) P - Link 【出典 : JPA G 1049】

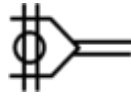

押 輪 部 分

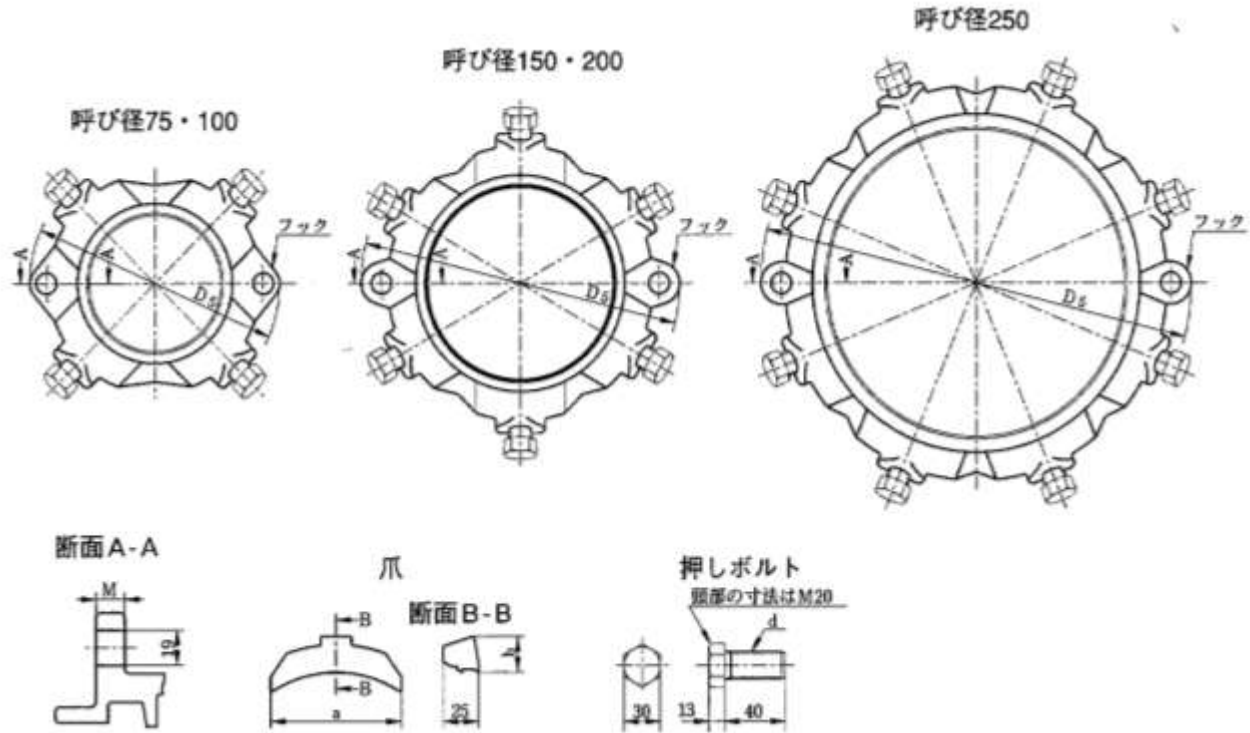

単位 mm

呼び径	本 体											爪			押しボルト		
	管厚 T	外径		各 部 寸 法							有効長 L	質量 (kg)	各部寸法		1 セットの 数	ボルト の呼び d	1 セットの 数
		D_2	D'_2	D_s	D_s	D_s	M	P	V	X			a	b			
75	8.0	93.0	93.0	97.8	203	199	14	115	2.5	3	180	8.2	74	24.6	4	M22	4
100	8.0	118.0	118.0	122.8	233	225	16	123	3.0	3	180	10.7	91	24.6	4	M22	4
150	8.5	169.0	169.0	173.8	297	270	16	127	3.0	3	210	16.8	93	24.6	6	M18	6
200	9.5	220.0	220.0	225.0	356	323	18	140	3.0	3	220	25.0	117	26.6	6	M18	6
250	10.5	271.6	271.6	276.6	401	375	18	141	3.0	3	220	32.0	111	26.6	8	M18	8

備考 1. 爪の材質は、JIS G 5502 の FCD450-10 とし、適切な熱処理を行う。

なお、爪は、ゴムなどの適切な方法によって溝部に取り付ける。

2. 押しボルトの材質は、JIS G 4303、JIS G 4308、JIS G 4309 の SUS304、SUS304J3 又は SUSXM7 とする。

なお、頭部の形状及び寸法は、JIS B 1180 の付属書 1 の並以上の M20 に準じる。