

G X 形ダクタイル鑄鉄管 付属図, 31/35

G X 形用接合部品 (7) T 頭ボルト・ナット

【出典: JCPA G 1049】

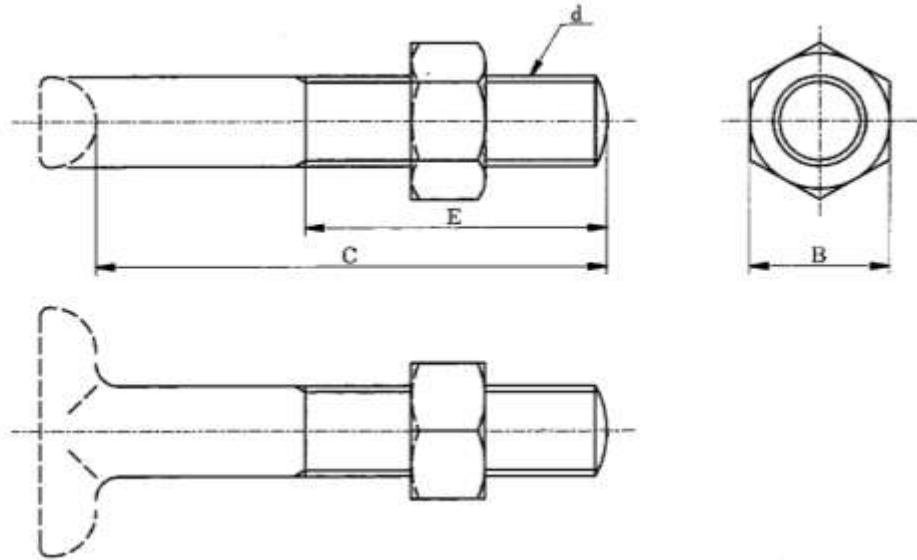

単位 mm

呼び径	各 部 寸 法				1 セット の 数
	ボルト の 呼 び	B	C	E	
	d				
75	M16	24	100	70	2(4)
100	M20	30	100	70	2(4)
150	M20	30	100	70	3(6)
200	M20	30	100	70	3(6)
250	M20	30	100	70	4(8)

- 備考
1. T 頭部の形状は、規定しない。
  2. ナットの形状は、破線の形状でもよい。
  3. ナットの厚さは、JIS B 1181 の附属書 1 の並以上の 1 種又は 2 種とする。
  4. ( ) 内の 1 セットの数は、G - Link に使用する場合を示す。

寸法の許容差

単位 mm

呼び径	T 頭ボルト・ナット
	C
75~250	+5 0

G X 形ダクタイル 鑄鉄管 付属図, 32/35  
 G X 形用接合部品 (8) ゴム輪 【出典: JPA G 1049】

直管用、P - Link 用

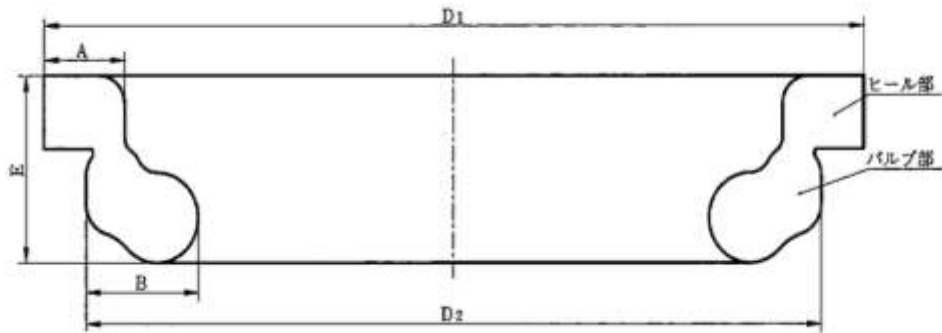

単位 mm

呼び径	各部寸法				
	$D_1$	$D_2$	$A$	$B$	$E$
75	127.7	112.3	13.9	18.4	29.3
100	159.3	142.9	15.7	21.8	33.2
150	212.8	196.4	16.1	22.3	35.5
200	270.9	251.7	20.1	25.9	40.9
250	324.1	304.7	20.2	25.9	41.9

各部寸法の許容差

単位 mm

呼び径	ゴム輪	
	$A$	$E$
75~250	±0.3	±0.5