

接合部品 I 類の表示記号及び表示方法 付図, 4/7
 ロックリングの打刻表示方法 (NS形) 【出典: JPA Z 2004】

呼び径75及び100

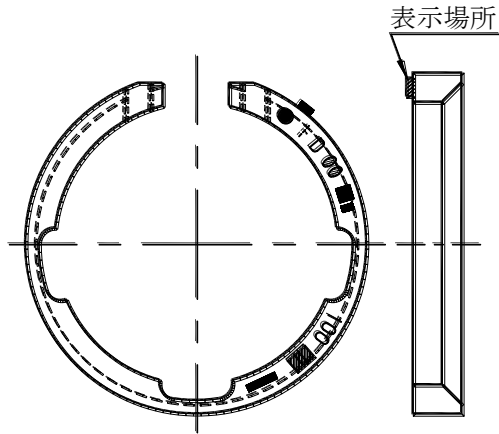

呼び径150~450

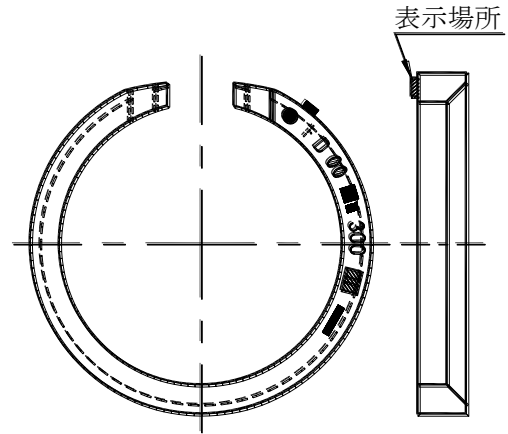

呼び径500~1000

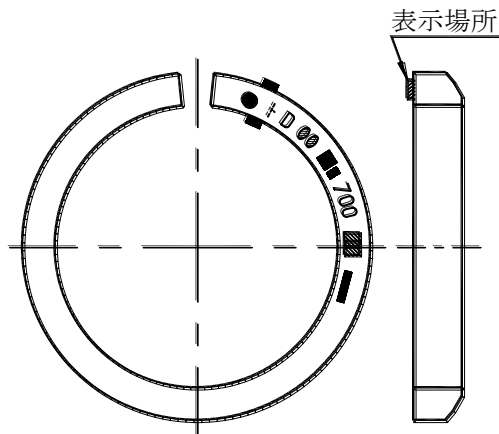

呼び径	号数
75~ 450	S1 号マーク
500~1000	1 号マーク

- 備考 1. 検査証印は、呼び径 75~600 は外面、呼び径 700~1000 は内面でもよい。
 2. 呼び径 500~1000 は、塗装後、下図の位置を白色の塗料で塗装する。

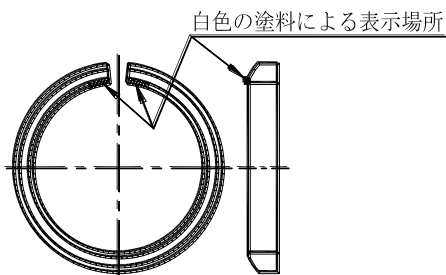

接合部品 I 類の表示記号及び表示方法 付図, 5/7
 ロックリングの打刻表示方法 (KF形・UF形・US形・PN形) 【出典: JPA Z 2004】

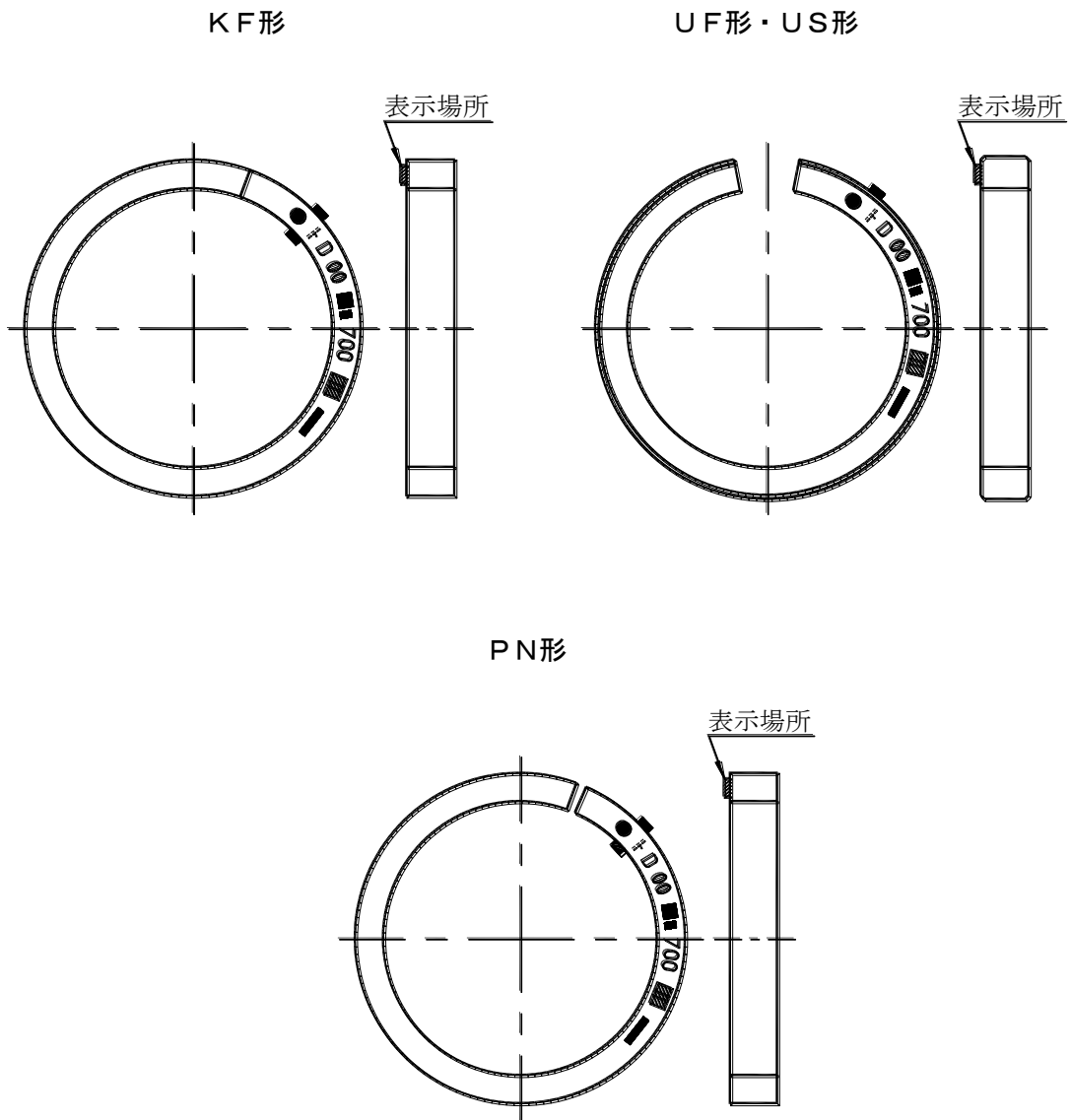

呼び径	号数
75～450	S1 号マーク
500～2600	1 号マーク

- 備考 1. 接合形式の表示記号は、US形ロックリングはUFと表示する。ただし、呼び径2600
 US形ロックリングの接合形式は、USと表示する。
 2. 検査証印は、呼び径75～600は外面、呼び径700～2600は内面でもよい。