

■ U F形ダクタイル鑄鉄管 付属図

1	U F形ダクタイル鑄鉄管(直管)	
	寸法表(呼び径 800~2600)	176
2	U F形ダクタイル鑄鉄異形管	
	U F形異形管継手詳細図	178
	U F形三受十字管	179
	U F形二受T字管	180
	U F形片落管	183
	U F形両受曲管	186
	U F形曲管	188
	U F形仕切弁副管A 1号	190
	U F形仕切弁副管A 2号	191
	U F形フランジ付T字管(空気弁用・消火栓用・人孔用)	192
	U F形排水T字管	193
	U F形短管(短管1号・短管2号)	194
3	U F形用接合部品	
	接合部品(1) 押輪	195
	接合部品(2) ボルト、継ぎ棒、留め具、留め具用ボルト、留め具用座金	196
	接合部品(3) ゴム輪	197
	接合部品(4) ロックリング・セットボルト	198

UF形ダクタイル鑄鉄管 付属図, 1/23

1 UF形ダクタイル鑄鉄管 (直管) 【出典: JWWA G 113】

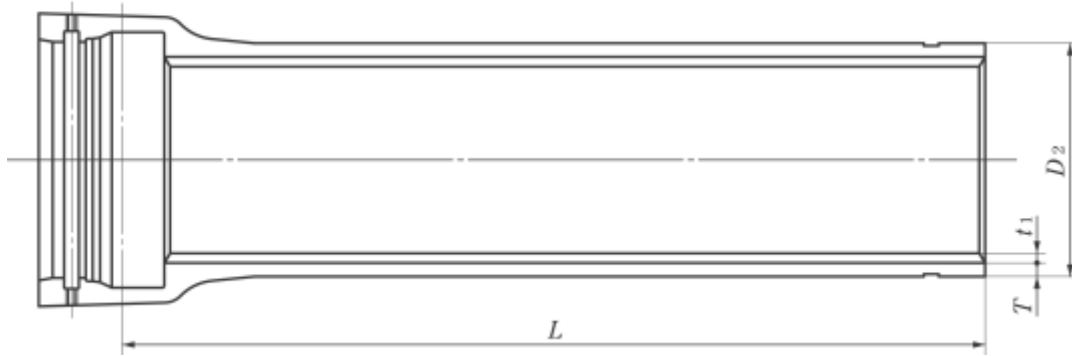

呼び径 <i>D</i>	管厚 <i>T</i> DPF	ライニング厚 <i>t</i> ₁	外径 <i>D</i> ₂	各部寸法											
				<i>D</i> ₃	<i>D</i> ₅	<i>D</i> ₇	<i>D</i> ₈	<i>B</i>	<i>C</i>	<i>e</i>	<i>I</i>	<i>k</i>	<i>M</i>	<i>P</i>	<i>Q</i>
800	15.0	8	836	841	938	884	856	13	21	41	21	54.5	27	265	164
900	16.0	8	939	944	1 043	987	959	13	22	41	21	54.5	27	265	164
1 000	18.0	10	1 041	1 047	1 151	1 089	1 061	15	23	41	23	54.5	32	270	169
1 100	19.0	10	1 144	1 150	1 258	1 192	1 164	15	25	41	23	54.5	32	270	169
1 200	20.0	10	1 246	1 252	1 362	1 294	1 266	15	26	41	23	54.5	32	270	169
1 350	21.5	12	1 400	1 406	1 521	1 448	1 420	15	28	41	23	54.5	32	280	169
1 500	24.0	12	1 554	1 560	1 679	1 602	1 574	15	30	41	25	54.5	37	285	169
1 600	25.0	15	1 650	1 656	1 786	1 706	1 674	17	31	52	25	54.5	37	295	184
1 650	25.5	15	1 701	1 707	1 839	1 757	1 725	17	32	52	25	54.5	37	295	184
1 800	28.0	15	1 848	1 854	1 990	1 904	1 872	17	34	52	25	54.5	37	295	184
2 000	30.5	15	2 061	2 067	2 209	2 117	2 085	17	37	52	27	54.5	42	300	184
2 100	31.5	15	2 164	2 170	2 314	2 220	2 188	17	38	52	27	56.5	42	305	184
2 200	32.5	15	2 280	2 286	2 433	2 336	2 304	17	39	52	27	57.5	42	310	184
2 400	34.5	15	2 458	2 464	2 617	2 514	2 482	17	42	52	27	60.5	42	320	184
2 600	36.5	15	2 684	2 690	2 865	2 750	2 712	21	45	85	27	64.5	42	395	255

- 備考 1. 受口突部, 挿し口凹部及び直部 1 m の質量は, 有効数字に丸めたので, その総和である 1 本当たり
 2. 受口内面の形状は, 破線の形状でもよい。この場合, C 寸法許容差を満足しなければならない。

U 形ダクタイル鋳鉄管 付属図, 2/23

接合部詳細【出典：JWWA G 113】

単位 mm

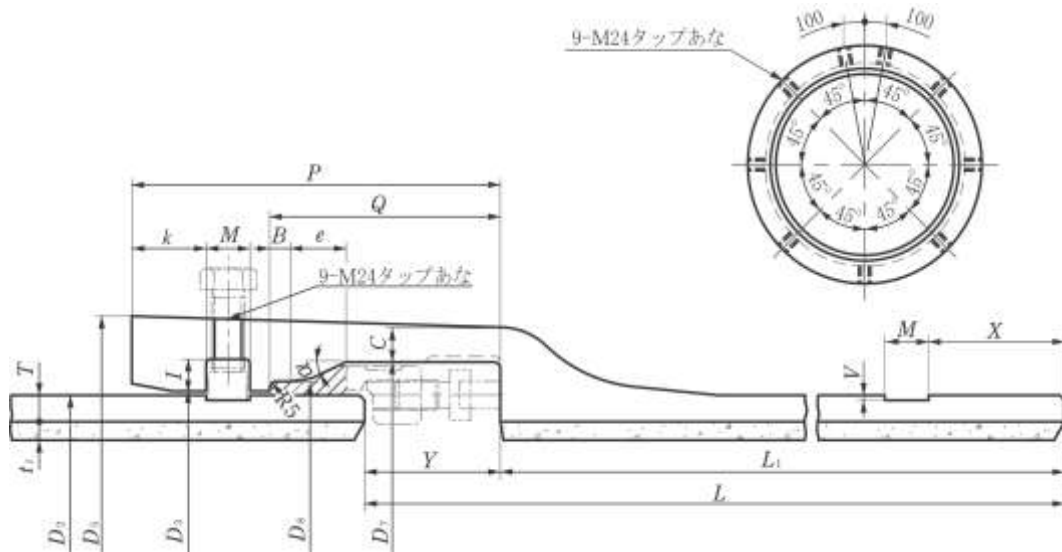

					有効長	質量 (kg)						呼び径
V	Y	X	α (度)	L_1	L	受口 突部	挿し口 凹部	直部 1 m		1 本当たり		D
								DPF	ライニ ング	DPF	ライニ ング	
4	100	84	25.0	5 900	6 000	213	-2.02	276.62	48.32	1 840	285	800
4	100	84	25.0	5 900	6 000	247	-2.27	331.73	54.35	2 200	321	900
5	100	84	25.0	5 900	6 000	290	-3.68	413.62	75.25	2 730	444	1 000
5	100	84	25.0	5 900	6 000	339	-4.04	480.13	82.79	3 170	488	1 100
5	100	84	25.0	5 900	6 000	382	-4.40	550.78	90.25	3 630	532	1 200
5	100	94	25.0	5 900	6 000	477	-4.95	665.74	121.69	4 400	718	1 350
6	100	94	25.0	5 900	6 000	567	-7.65	824.82	135.26	5 430	798	1 500
6	110	94	20.0	3 890	4 000	672	-8.12	912.54	179.26	4 210	697	1 600
				4 890	5 000					5 130	877	
6	110	94	20.0	3 890	4 000	711	-8.38	959.71	184.91	4 440	719	1 650
				4 890	5 000					5 400	904	
6	110	94	20.0	3 890	4 000	815	-9.10	1 144.69	200.97	5 260	782	1 800
				4 890	5 000					6 400	983	
7	110	94	20.0	3 890	4 000	987	-13.5	1 391.10	224.50	6 390	873	2 000
				4 890	5 000					7 780	1 100	
7	110	97	20.0	3 890	4 000	1 082	-14.2	1 508.89	235.81	6 930	917	2 100
				4 890	5 000					8 450	1 150	
7	110	101	20.0	3 890	4 000	1 194	-14.9	1 640.74	248.59	7 560	967	2 200
				4 890	5 000					9 200	1 220	
7	110	108	20.0	3 890	4 000	1 421	-16.1	1 878.10	268.04	8 710	1 040	2 400
7	130	159	13.5	3 870	4 000	2 061	-17.5	2 170.62	292.92	10 440	1 130	2 600

の質量とは必ずしも一致しない。

UF形ダクタイトル鋳鉄管 付属図, 3/23
2 UF形ダクタイトル鋳鉄異形管【出典：JWWA G 114】
 継手詳細図

単位 mm

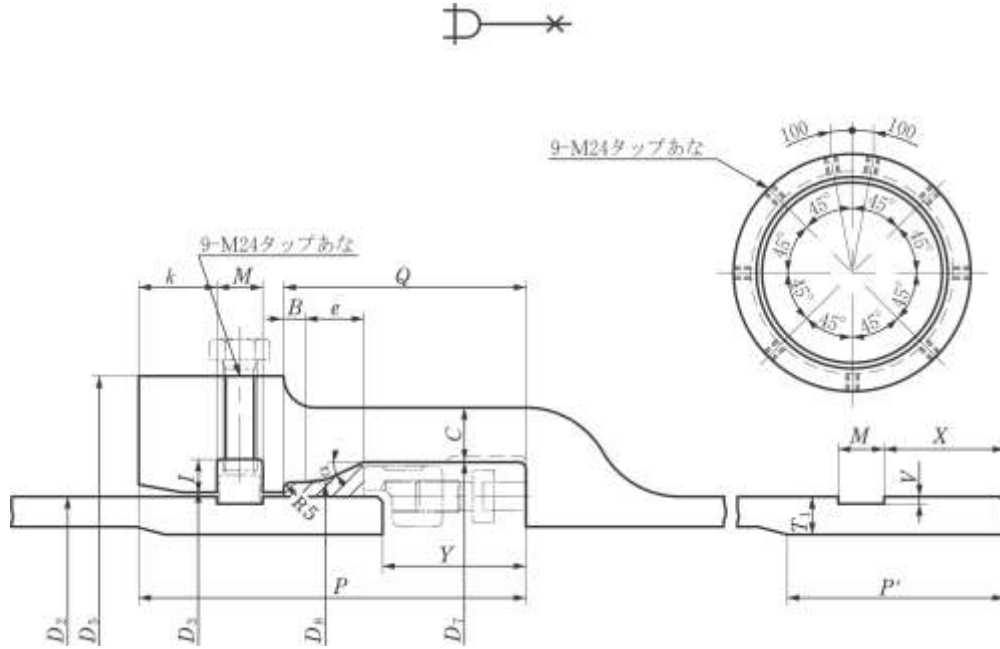

呼び径 D	外径 D_2	各部寸法																質量 (kg)			
		D_3	D_5	D_7	D_8	B	C	e	X	I	k	M	P	Q	V	Y	α (度)	T_1	P'	受口 突部	挿し口 突部
800	836	841	983	884	856	13	31	41	84	21	54.5	27	265	164	4	100	25.0	22.0	165	310	10.3
900	939	944	1 090	987	959	13	33	41	84	21	54.5	27	265	164	4	100	25.0	23.0	165	359	11.6
1 000	1 041	1 047	1 201	1 089	1 061	15	35	41	84	23	54.5	32	270	169	5	100	25.0	25.0	170	425	16.1
1 100	1 144	1 150	1 312	1 192	1 164	15	38	41	84	23	54.5	32	270	169	5	100	25.0	26.0	170	500	17.8
1 200	1 246	1 252	1 418	1 294	1 266	15	39	41	84	23	54.5	32	270	169	5	100	25.0	27.0	170	557	19.4
1 350	1 400	1 406	1 580	1 448	1 420	15	42	41	94	23	54.5	32	280	169	5	100	25.0	29.0	180	695	23.4
1 500	1 554	1 560	1 750	1 602	1 574	15	45	41	94	25	54.5	37	285	169	6	100	25.0	32.0	185	850	31.0
1 600	1 650	1 656	1 858	1 706	1 674	17	47	52	94	25	54.5	37	295	184	6	110	20.0	33.5	185	974	33.0
1 650	1 701	1 707	1 913	1 757	1 725	17	48	52	94	25	54.5	37	295	184	6	110	20.0	34.0	185	1 026	34.0
1 800	1 848	1 854	2 068	1 904	1 872	17	51	52	94	25	54.5	37	295	184	6	110	20.0	36.0	185	1 174	37.0
2 000	2 061	2 067	2 289	2 117	2 085	17	56	52	94	27	54.5	42	300	184	7	110	20.0	39.0	190	1 422	48.2
2 100	2 164	2 170	2 396	2 220	2 188	17	57	52	97	27	56.5	42	305	184	7	110	20.0	40.0	195	1 549	52.3
2 200	2 280	2 286	2 516	2 336	2 304	17	59	52	101	27	57.5	42	310	184	7	110	20.0	41.0	200	1 709	56.9
2 400	2 458	2 464	2 706	2 514	2 482	17	63	52	108	27	60.5	42	320	184	7	110	20.0	43.0	210	2 033	65.2
2 600	2 684	2 690	2 966	2 750	2 712	21	68	85	159	27	64.5	42	395	255	7	130	13.5	44.5	285	2 912	102

備考 受口内面の形状は、破線の形状でもよい。この場合、C寸法許容差を満足しなければならない。

UF形ダクタイル鑄鉄管 付属図, 4/23

UF形三受十字管【出典：JWWA G 114】

単位 mm

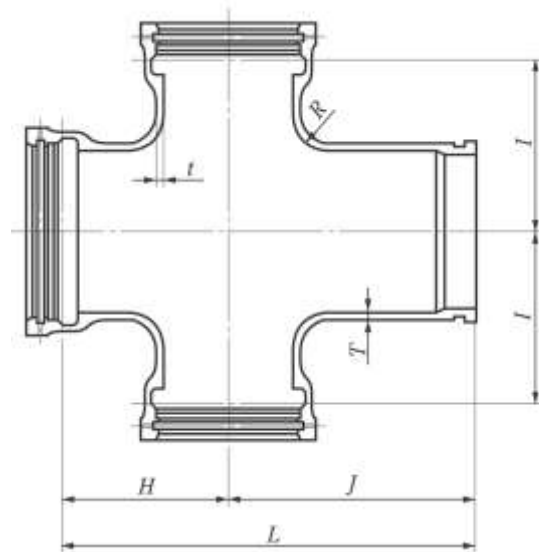
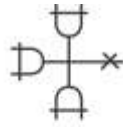

呼び径		管厚		各部寸法					質量 (kg)
<i>D</i>	<i>d</i>	<i>T</i>	<i>t</i>	<i>H</i>	<i>I</i>	<i>J</i>	<i>L</i>	<i>R</i>	
800	600	18	16	790	670	1 030	1 820	110	1 120
900	700	19	17	870	850	1 090	1 960	120	1 690

備考 *d*の受口が呼び径 600 以下は、KF 形による。

U F形ダクタイル鑄鉄管 付属図, 5/23

U F形二受T字管【出典：JWWA G 114】

単位 mm

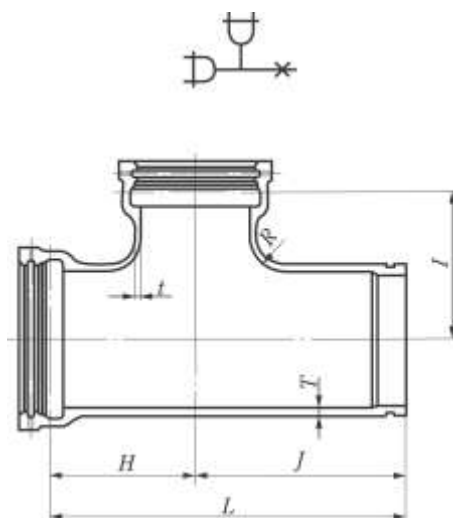

呼び径		管厚		各部寸法					質量
D	d	T	t	H	I	J	L	R	(kg)
800	500	18.0	15.0	790	670	1 030	1 820	110	984
800	600	18.0	16.0	790	670	1 030	1 820	110	1 010
800	700	18.0	17.0	790	770	1 030	1 820	120	1 180
800	800	18.0	18.0	790	770	1 030	1 820	120	1 250
900	600	19.0	16.0	700	690	940	1 640	120	1 080
900	700	19.0	17.0	870	850	1 090	1 960	120	1 400
900	800	19.0	18.0	870	850	1 090	1 960	130	1 460
900	900	19.0	19.0	870	850	1 090	1 960	130	1 530
1 000	600	20.0	16.0	780	770	990	1 770	120	1 320
1 000	800	20.0	18.0	940	920	1 140	2 080	130	1 710
1 000	1 000	20.0	20.0	940	920	1 140	2 080	140	1 850
1 100	600	21.0	16.0	750	800	1 000	1 750	120	1 490
1 100	800	21.0	18.0	840	930	1 050	1 890	130	1 810
1 100	1 100	21.0	21.0	1 010	990	1 200	2 210	150	2 230
1 200	600	22.0	17.0	780	860	1 000	1 780	130	1 700
1 200	900	22.0	19.0	910	1 010	1 100	2 010	140	2 130
1 200	1 200	22.0	22.0	1 070	1 050	1 250	2 320	150	2 580
1 350	600	24.0	19.0	800	950	1 000	1 800	140	2 090
1 350	900	24.0	19.0	960	1 100	1 150	2 110	150	2 600
1 350	※1 350	24.0	24.0	1 180	1 150	1 350	2 530	160	3 470
1 500	600	26.0	21.0	830	1 050	1 000	1 830	150	2 550
1 500	1 000	26.0	21.0	1 020	1 200	1 200	2 220	160	3 240
1 500	※1 500	26.0	26.0	1 280	1 250	1 400	2 680	170	4 330
1 600	900	27.5	21.0	950	1 210	1 150	2 100	160	3 390
1 600	1 000	27.5	21.0	1 050	1 240	1 250	2 300	160	3 660
1 600	1 100	27.5	22.0	1 050	1 240	1 250	2 300	160	3 740
1 600	1 200	27.5	23.0	1 180	1 280	1 350	2 530	170	4 060
1 600	※1 350	27.5	24.0	1 180	1 280	1 350	2 530	170	4 310
1 600	※1 500	27.5	26.0	1 260	1 300	1 450	2 710	170	4 710
1 600	※1 600	27.5	27.5	1 310	1 310	1 500	2 810	180	5 030

- 備考 1. dの受口が呼び径 600 以下は、KF 形による。
 2. 呼び径欄※印の管は、補強リブを付ける。

U F 形ダクタイル鑄鉄管 付属図, 6/23
U F 形二受 T 字管 (続き) 【出典 : JWWA G 114】

呼び径		管厚		各部寸法					質量 (kg)
D	d	T	t	H	I	J	L	R	
1 650	1 000	28.0	21.0	1 050	1 260	1 250	2 300	160	3 810
1 650	1 100	28.0	22.0	1 050	1 260	1 250	2 300	160	3 890
1 650	1 200	28.0	23.0	1 180	1 300	1 350	2 530	170	4 220
1 650	1 350	28.0	24.0	1 180	1 300	1 350	2 530	170	4 370
1 650	※1 500	28.0	26.0	1 260	1 300	1 450	2 710	170	4 860
1 650	※1 600	28.0	27.5	1 320	1 340	1 500	2 820	180	5 170
1 650	※1 650	28.0	28.0	1 340	1 340	1 530	2 870	180	5 350
1 800	1 000	30.0	22.0	1 070	1 340	1 250	2 320	160	4 370
1 800	1 100	30.0	23.0	1 070	1 340	1 250	2 320	170	4 440
1 800	1 200	30.0	24.0	1 190	1 370	1 400	2 590	170	4 850
1 800	1 350	30.0	25.0	1 190	1 370	1 400	2 590	170	4 990
1 800	※1 500	30.0	26.0	1 280	1 400	1 450	2 730	180	5 490
1 800	※1 600	30.0	27.5	1 330	1 410	1 510	2 840	180	5 780
1 800	※1 650	30.0	28.0	1 350	1 410	1 540	2 890	180	5 910
1 800	※1 800	30.0	30.0	1 420	1 420	1 610	3 030	180	6 380
2 000	1 100	32.0	23.0	1 070	1 450	1 250	2 320	170	5 200
2 000	1 200	32.0	24.0	1 200	1 490	1 400	2 600	170	5 690
2 000	1 350	32.0	25.0	1 200	1 490	1 400	2 600	180	5 830
2 000	1 500	32.0	26.0	1 280	1 510	1 500	2 780	180	6 260
2 000	※1 600	32.0	27.5	1 330	1 520	1 520	2 850	180	6 680
2 000	※1 650	32.0	28.0	1 360	1 520	1 550	2 910	180	6 830
2 000	※1 800	32.0	30.0	1 440	1 530	1 630	3 070	190	7 280
2 000	※2 000	32.0	32.0	1 540	1 540	1 730	3 270	190	7 990
2 100	1 100	33.0	23.0	1 080	1 500	1 260	2 340	170	5 620
2 100	1 200	33.0	24.0	1 210	1 520	1 400	2 610	180	6 120
2 100	1 350	33.0	25.0	1 210	1 540	1 400	2 610	180	6 260
2 100	1 500	33.0	26.0	1 280	1 550	1 500	2 780	180	6 690
2 100	1 600	33.0	27.5	1 340	1 580	1 540	2 880	190	7 000
2 100	※1 650	33.0	28.0	1 370	1 580	1 560	2 930	190	7 320
2 100	※1 800	33.0	30.0	1 440	1 580	1 640	3 080	190	7 750
2 100	※2 000	33.0	32.0	1 550	1 600	1 750	3 300	200	8 440
2 100	※2 100	33.0	33.0	1 600	1 600	1 800	3 400	200	8 870
2 200	1 200	34.0	24.0	1 210	1 580	1 410	2 620	180	6 630
2 200	1 350	34.0	25.0	1 210	1 600	1 410	2 620	180	6 770
2 200	1 500	34.0	26.0	1 300	1 610	1 500	2 800	190	7 230
2 200	1 600	34.0	27.5	1 350	1 640	1 540	2 890	190	7 540
2 200	1 650	34.0	28.0	1 370	1 640	1 570	2 940	190	7 680
2 200	※1 800	34.0	30.0	1 450	1 640	1 640	3 090	190	8 340
2 200	※2 000	34.0	32.0	1 560	1 660	1 750	3 310	200	9 050
2 200	※2 100	34.0	33.0	1 610	1 660	1 800	3 410	200	9 390
2 200	※2 200	34.0	34.0	1 660	1 660	1 850	3 510	200	9 880
2 400	1 350	36.0	25.0	1 250	1 660	1 390	2 640	190	7 700
2 400	1 500	36.0	26.0	1 330	1 670	1 470	2 800	190	8 160
2 400	1 600	36.0	27.5	1 370	1 690	1 510	2 880	190	8 450
2 400	1 650	36.0	28.0	1 400	1 700	1 540	2 940	200	8 630
2 400	1 800	36.0	30.0	1 480	1 720	1 620	3 100	200	9 130
2 400	※2 000	36.0	32.0	1 580	1 740	1 720	3 300	200	10 090
2 400	※2 100	36.0	33.0	1 640	1 760	1 780	3 420	210	10 510
2 400	※2 200	36.0	34.0	1 700	1 770	1 840	3 540	210	10 960
2 400	※2 400	36.0	36.0	1 790	1 790	1 930	3 720	210	11 900

備考 呼び径欄※印の管は、補強リブを付ける。

UF形ダクタイル鑄鉄管 付属図, 7/23
UF形二受T字管 (続き) 【出典: JWWA G 114】

呼び径		管厚		各部寸法					質量 (kg)
<i>D</i>	<i>d</i>	<i>T</i>	<i>t</i>	<i>H</i>	<i>I</i>	<i>J</i>	<i>L</i>	<i>R</i>	
2 600	1 500	37.5	26.0	1 380	1 790	1 390	2 770	200	9 670
2 600	1 600	37.5	27.5	1 430	1 810	1 440	2 870	200	10 030
2 600	1 650	37.5	28.0	1 450	1 820	1 470	2 920	200	10 200
2 600	1 800	37.5	30.0	1 530	1 830	1 540	3 070	200	10 700
2 600	2 000	37.5	32.0	1 630	1 850	1 650	3 280	210	11 450
2 600	2 100	37.5	33.0	1 690	1 860	1 700	3 390	210	11 850
2 600	※2 200	37.5	34.0	1 740	1 870	1 860	3 600	210	12 860
2 600	※2 400	37.5	36.0	1 840	1 900	1 970	3 810	220	13 800
2 600	※2 600	37.5	37.5	1 940	1 940	2 070	4 010	220	15 430

備考 呼び径欄※印の管は、補強リブを付ける。

U F形ダクティル鑄鉄管 付属図, 8/23

U F形片落管【出典：JWWA G 114】

単位 mm

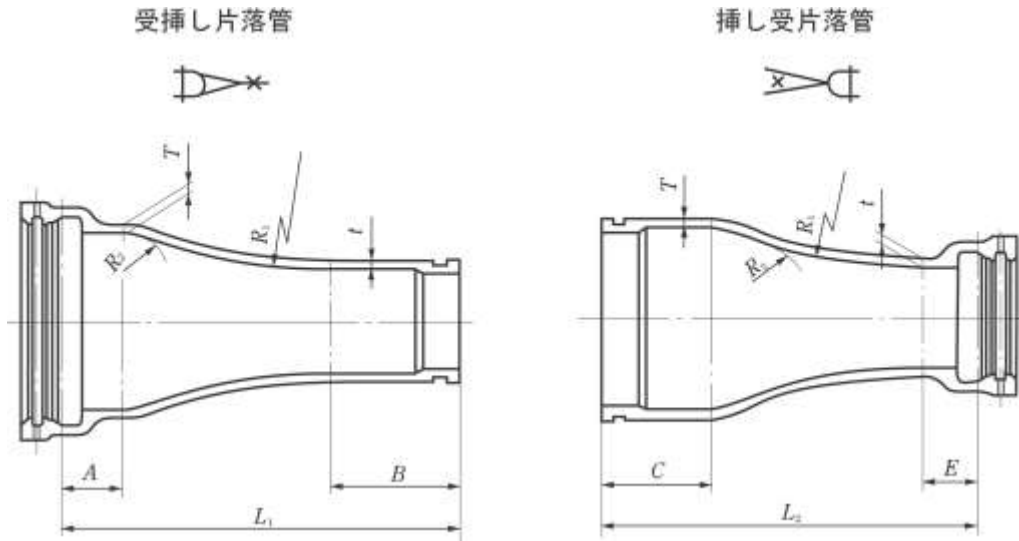

呼び径		管厚		各部寸法								質量 (kg)	
D	d	T	t	A	B	C	E	L ₁	L ₂	R ₁	R ₂	受挿し	挿し受
800	450	18.0	14.5	240	230	240	100	1 170	1 040	1 279	200	558	323
800	500	18.0	15.0	240	230	240	110	1 170	1 050	1 498	200	573	349
800	600	18.0	16.0	240	230	240	120	1 170	1 060	2 286	200	602	390
800	700	18.0	17.0	240	240	240	230	1 180	1 170	4 677	200	639	587
900	500	19.0	15.0	250	230	260	110	1 180	1 070	1 097	220	659	398
900	600	19.0	16.0	250	230	260	120	1 180	1 080	1 477	220	687	437
900	700	19.0	17.0	250	240	260	230	1 190	1 190	2 256	220	721	632
900	800	19.0	18.0	250	240	260	240	1 190	1 200	4 657	220	758	720
1 000	600	20.0	16.0	270	230	260	120	1 200	1 080	1 069	250	800	487
1 000	700	20.0	17.0	270	240	260	230	1 210	1 190	1 448	250	832	679
1 000	800	20.0	18.0	270	240	260	240	1 210	1 200	2 238	250	865	764
1 000	900	20.0	19.0	270	260	260	250	1 230	1 210	4 675	250	911	848
1 100	700	21.0	17.0	280	240	280	230	1 320	1 310	1 419	270	989	774
1 100	800	21.0	18.0	280	240	280	240	1 320	1 320	1 925	270	1 020	862
1 100	900	21.0	19.0	280	260	280	250	1 340	1 330	2 964	270	1 070	947
1 100	1 000	21.0	20.0	280	260	280	270	1 340	1 350	6 092	270	1 120	1 060
1 200	800	22.0	18.0	290	240	280	240	1 330	1 320	1 393	300	1 140	921
1 200	900	22.0	19.0	290	260	280	250	1 350	1 330	1 901	300	1 180	1 000
1 200	1 000	22.0	20.0	290	260	280	270	1 350	1 350	2 934	300	1 230	1 110
1 200	1 100	22.0	21.0	290	280	280	280	1 370	1 360	6 125	300	1 290	1 230

備考 dの受口及び挿し口が呼び径 600 以下は, KF 形による。

U F形ダクタイル鋳鉄管 付属図, 9/23

U F形片落管 (続き) 【出典: JWWA G 114】

呼び径		管厚		各部寸法								質量 (kg)	
D	d	T	t	A	B	C	E	L ₁	L ₂	R ₁	R ₂	受挿し	挿し受
1 350	900	24.0	19.0	310	260	300	250	1 370	1 350	1 192	340	1 430	1 130
1 350	1 000	24.0	20.0	310	260	300	270	1 370	1 370	1 571	340	1 470	1 230
1 350	1 100	24.0	21.0	310	280	300	280	1 390	1 380	2 283	340	1 520	1 350
1 350	1 200	24.0	22.0	310	280	300	290	1 390	1 390	3 964	340	1 570	1 450
1 500	1 000	26.0	21.0	330	260	300	270	1 390	1 370	1 028	370	1 770	1 380
1 500	1 100	26.0	21.0	330	280	300	280	1 410	1 380	1 330	370	1 810	1 480
1 500	1 200	26.0	22.0	330	280	300	290	1 410	1 390	1 838	370	1 850	1 570
1 500	1 350	26.0	24.0	330	300	300	310	1 430	1 410	3 934	370	1 950	1 800
1 600	1 000	27.5	21.0	340	260	300	270	1 500	1 470	1 108	400	2 050	1 540
1 600	1 100	27.5	22.0	340	280	300	280	1 520	1 480	1 360	400	2 100	1 650
1 600	1 200	27.5	23.0	340	280	300	290	1 520	1 490	1 749	400	2 150	1 760
1 600	1 350	27.5	24.0	340	300	300	310	1 540	1 510	2 994	400	2 230	1 970
1 600	1 500	27.5	26.0	340	300	300	310	1 540	1 510	8 333	400	2 350	2 220
1 650	1 000	28.0	21.0	340	260	300	270	1 500	1 470	1 005	410	2 150	1 600
1 650	1 100	28.0	22.0	340	280	300	280	1 520	1 480	1 212	410	2 200	1 700
1 650	1 200	28.0	23.0	340	280	300	290	1 520	1 490	1 521	410	2 240	1 800
1 650	1 350	28.0	24.0	340	300	300	310	1 540	1 510	2 428	410	2 320	2 010
1 650	1 500	28.0	26.0	340	300	300	310	1 540	1 510	5 290	410	2 440	2 260
1 650	1 600	28.0	27.5	340	300	300	320	1 540	1 520	15 803	410	2 520	2 460
1 800	1 100	30.0	22.0	340	280	300	280	1 520	1 480	899	450	2 510	1 890
1 800	1 200	30.0	23.0	340	280	300	290	1 520	1 490	1 075	450	2 540	1 970
1 800	1 350	30.0	24.0	340	300	300	310	1 540	1 510	1 517	450	2 610	2 170
1 800	1 500	30.0	26.0	340	300	300	310	1 540	1 510	2 454	450	2 710	2 400
1 800	1 600	30.0	27.5	340	300	300	320	1 540	1 520	3 795	450	2 790	2 590
1 800	1 650	30.0	28.0	340	300	300	320	1 540	1 520	5 250	450	2 830	2 670
2 000	1 200	32.0	24.0	340	280	300	290	1 520	1 490	714	500	3 060	2 270
2 000	1 350	32.0	25.0	340	300	300	310	1 540	1 510	914	500	3 120	2 450
2 000	1 500	32.0	26.0	340	300	300	310	1 540	1 510	1 260	500	3 170	2 640
2 000	1 600	32.0	27.5	340	300	300	320	1 540	1 520	1 615	500	3 230	2 810
2 000	1 650	32.0	28.0	340	300	300	320	1 540	1 520	1 889	500	3 260	2 880
2 000	1 800	32.0	30.0	340	320	300	320	1 560	1 520	3 428	500	3 390	3 120
2 100	1 350	33.0	25.0	360	300	320	310	1 560	1 530	740	530	3 410	2 630
2 100	1 500	33.0	26.0	360	300	320	310	1 560	1 530	978	530	3 450	2 810
2 100	1 600	33.0	27.5	360	300	320	320	1 560	1 540	1 206	530	3 500	2 970
2 100	1 650	33.0	28.0	360	300	320	320	1 560	1 540	1 371	530	3 530	3 040
2 100	1 800	33.0	30.0	360	320	320	320	1 580	1 540	2 160	530	3 650	3 270
2 100	2 000	33.0	32.0	360	320	320	320	1 580	1 540	7 515	530	3 820	3 650

U F 形ダクタイル鑄鉄管 付属図, 10/23

U F 形片落管 (続き) 【出典 : JWWA G 114】

呼び径		管厚		各部寸法								質量 (kg)	
<i>D</i>	<i>d</i>	<i>T</i>	<i>t</i>	<i>A</i>	<i>B</i>	<i>C</i>	<i>E</i>	<i>L</i> ₁	<i>L</i> ₂	<i>R</i> ₁	<i>R</i> ₂	受挿し	挿し受
2 200	1 500	34.0	26.0	360	300	320	310	1 560	1 530	768	550	3 770	2 980
2 200	1 600	34.0	27.5	360	300	320	320	1 560	1 540	917	550	3 810	3 130
2 200	1 650	34.0	28.0	360	300	320	320	1 560	1 540	1 020	550	3 830	3 200
2 200	1 800	34.0	30.0	360	320	320	320	1 580	1 540	1 466	550	3 940	3 410
2 200	2 000	34.0	32.0	360	320	320	320	1 580	1 540	3 271	550	4 080	3 760
2 200	2 100	34.0	33.0	360	320	320	320	1 580	1 540	6 584	550	4 170	3 960
2 400	1 600	36.0	27.5	380	300	320	320	1 680	1 640	872	590	4 570	3 550
2 400	1 650	36.0	28.0	380	300	320	320	1 680	1 640	945	590	4 590	3 620
2 400	1 800	36.0	30.0	380	320	320	320	1 700	1 640	1 232	590	4 690	3 820
2 400	2 000	36.0	32.0	380	320	320	320	1 700	1 640	2 078	590	4 820	4 160
2 400	2 100	36.0	33.0	380	320	320	320	1 700	1 640	2 954	590	4 900	4 350
2 400	2 200	36.0	34.0	380	320	320	320	1 700	1 640	5 201	590	5 000	4 590
2 600	1 600	37.5	27.5	370	335	385	300	2 065	2 045	—	—	5 960	4 270
2 600	1 650	37.5	28.0	370	340	385	305	2 020	2 000	—	—	5 940	4 300
2 600	1 800	37.5	30.0	370	345	385	310	1 875	1 855	—	—	5 880	4 360
2 600	2 000	37.5	32.0	370	355	385	320	1 685	1 665	—	—	5 770	4 450
2 600	2 100	37.5	33.0	370	360	385	325	1 590	1 570	—	—	5 700	4 480
2 600	2 200	37.5	34.0	370	365	385	330	1 495	1 475	—	—	5 620	4 540
2 600	2 400	37.5	36.0	370	375	385	340	1 305	1 285	—	—	5 420	4 620

UF形ダクタイトイル鑄鉄管 付属図, 11/23

UF形両受曲管【出典：JWWA G 114】

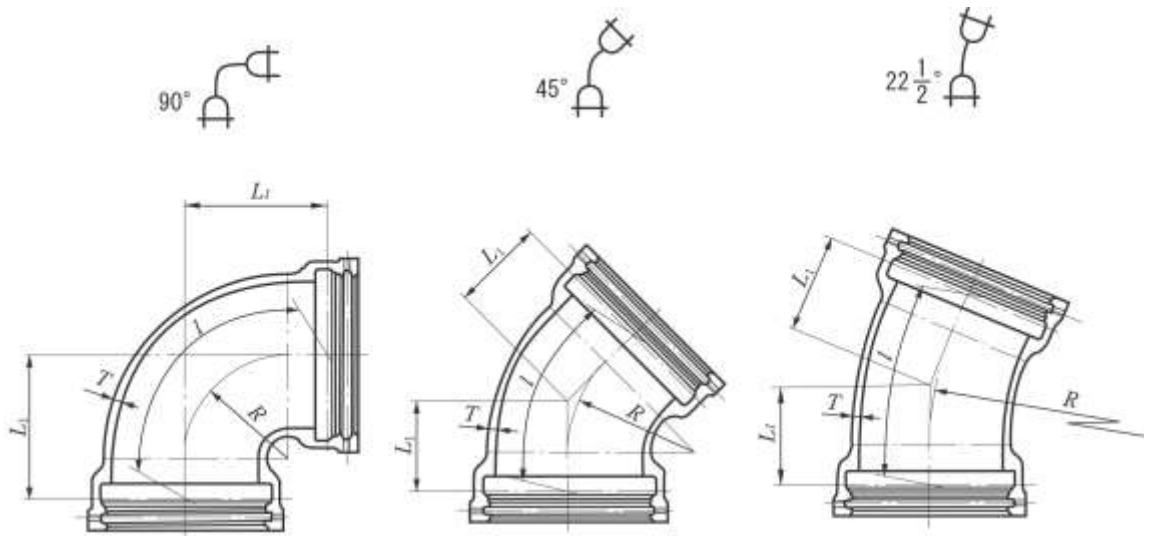

呼び径 <i>D</i>	管厚 <i>T</i>	90°				45°				22 $\frac{1}{2}$ °			
		各部寸法		管心長	質量	各部寸法		管心長	質量	各部寸法		管心長	質量
		<i>R</i>	<i>L</i> ₁	<i>l</i>	(kg)	<i>R</i>	<i>L</i> ₁	<i>l</i>	(kg)	<i>R</i>	<i>L</i> ₁	<i>l</i>	(kg)
800	18.0	1 000	1 195	1 961	1 200	1 700	899	1 725	1 130	3 400	871	1 725	1 130
900	19.0	1 100	1 299	2 126	1 480	1 900	986	1 890	1 380	3 800	955	1 890	1 380
1 000	20.0	1 150	1 352	2 210	1 770	2 100	1 072	2 053	1 700	4 200	1 037	2 053	1 700
1 100	21.0	1 200	1 407	2 299	2 110	2 300	1 160	2 220	2 070	4 500	1 102	2 181	2 050
1 200	22.0	1 200	1 409	2 303	2 390	2 300	1 162	2 224	2 340	4 500	1 104	2 185	2 320
1 350	24.0	1 200	1 414	2 313	2 960	2 300	1 167	2 234	2 900	4 500	1 109	2 195	2 870
1 500	26.0	1 200	1 420	2 325	3 600	2 300	1 173	2 246	3 530	4 500	1 115	2 207	3 490
1 600	27.5	1 200	1 440	2 365	4 100	1 500	861	1 658	3 390	3 000	837	1 658	3 390
1 650	28.0	1 200	1 442	2 369	4 310	1 500	863	1 662	3 570	3 000	839	1 662	3 570
1 800	30.0	1 250	1 497	2 458	5 090	1 500	868	1 672	4 130	3 000	844	1 672	4 130
2 000	32.0	—	—	—	—	1 500	876	1 688	4 990	3 000	852	1 688	4 990
2 100	33.0	—	—	—	—	1 700	961	1 849	5 670	3 400	933	1 849	5 670
2 200	34.0	—	—	—	—	1 700	965	1 857	6 230	3 400	937	1 857	6 230
2 400	36.0	—	—	—	—	1 700	972	1 871	7 300	3 400	944	1 871	7 300
2 600	37.5	—	—	—	—	1 740	1 030	1 985	9 670	3 640	1 030	2 041	9 790

U F形ダクタイル鑄鉄管 付属図, 12/23

U F形両受曲管【出典：JWWA G 114】

単位 mm

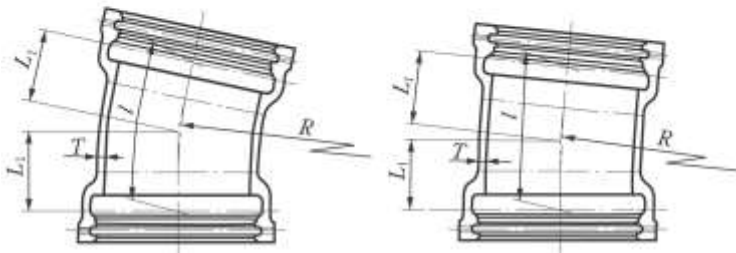
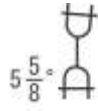
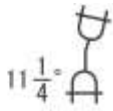

11 $\frac{1}{4}$ °				5 $\frac{5}{8}$ °				呼び径 D
各部寸法		管心長	質量 (kg)	各部寸法		管心長	質量 (kg)	
R	L ₁	l		R	L ₁	l		
6 000	786	1 568	1 070	12 000	785	1 568	1 070	800
6 000	790	1 576	1 260	12 000	789	1 576	1 260	900
6 000	793	1 582	1 480	12 000	792	1 582	1 480	1 000
6 000	798	1 592	1 740	12 000	797	1 592	1 740	1 100
6 000	800	1 596	1 960	12 000	799	1 596	1 960	1 200
6 000	805	1 606	2 430	12 000	804	1 606	2 430	1 350
6 000	811	1 618	2 970	12 000	810	1 618	2 970	1 500
6 000	831	1 658	3 390	12 000	830	1 658	3 390	1 600
6 000	833	1 662	3 570	12 000	832	1 662	3 570	1 650
6 000	838	1 672	4 130	12 000	837	1 672	4 130	1 800
6 000	846	1 688	4 990	12 000	845	1 688	4 990	2 000
6 000	848	1 692	5 420	12 000	847	1 692	5 420	2 100
6 000	852	1 700	5 960	12 000	851	1 700	5 960	2 200
6 000	859	1 714	6 990	12 000	858	1 714	6 990	2 400
3 640	670	1 338	8 230	7 280	670	1 339	8 230	2 600

U F形ダクタイル鋳鉄管 付属図, 13/23

U F形曲管【出典：JWWA G 114】

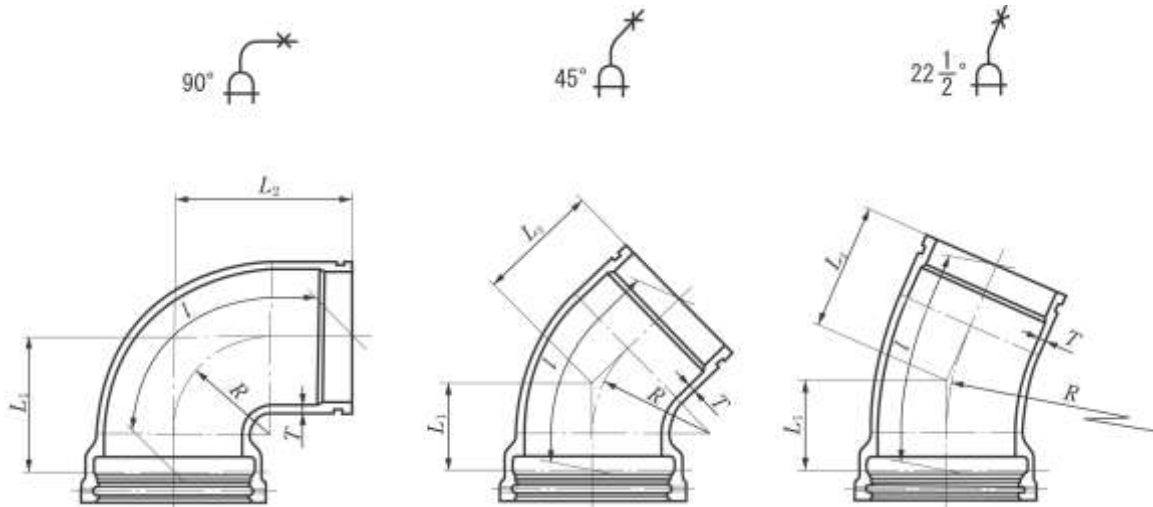

呼び径 <i>D</i>	管厚 <i>T</i>	90°					45°					22 1/2°				
		各部寸法			管心長	質量 (kg)	各部寸法			管心長	質量 (kg)	各部寸法			管心長	質量 (kg)
		<i>R</i>	<i>L</i> ₁	<i>L</i> ₂	<i>l</i>		<i>R</i>	<i>L</i> ₁	<i>L</i> ₂	<i>l</i>		<i>R</i>	<i>L</i> ₁	<i>L</i> ₂	<i>l</i>	
800	18.0	1 000	1 195	1 300	2 066	971	1 700	899	904	1 730	860	3 400	871	876	1 730	860
900	19.0	1 100	1 299	1 400	2 227	1 210	1 900	986	987	1 891	1 070	3 800	955	956	1 891	1 070
1 000	20.0	1 150	1 352	1 450	2 308	1 450	2 100	1 072	1 090	2 071	1 350	4 200	1 037	1 055	2 071	1 350
1 100	21.0	1 200	1 407	1 500	2 392	1 730	2 300	1 160	1 173	2 233	1 650	4 500	1 102	1 115	2 194	1 630
1 200	22.0	1 200	1 409	1 500	2 394	1 960	2 300	1 162	1 173	2 235	1 870	4 500	1 104	1 115	2 196	1 850
1 350	24.0	1 200	1 414	1 500	2 399	2 420	2 300	1 167	1 173	2 240	2 310	4 500	1 109	1 115	2 201	2 280
1 500	26.0	1 200	1 420	1 500	2 405	2 940	2 300	1 173	1 173	2 246	2 800	4 500	1 115	1 115	2 207	2 760
1 600	27.5	1 200	1 440	1 550	2 475	3 380	1 500	861	871	1 668	2 570	3 000	837	847	1 668	2 570
1 650	28.0	1 200	1 442	1 550	2 477	3 550	1 500	863	871	1 670	2 700	3 000	839	847	1 670	2 700
1 800	30.0	1 250	1 497	1 600	2 561	4 210	1 500	868	871	1 675	3 130	3 000	844	847	1 675	3 130
2 000	32.0	—	—	—	—	—	1 500	876	871	1 683	3 760	3 000	852	847	1 683	3 760
2 100	33.0	—	—	—	—	—	1 700	961	954	1 842	4 340	3 400	933	926	1 842	4 340
2 200	34.0	—	—	—	—	—	1 700	965	954	1 846	4 740	3 400	937	926	1 846	4 740
2 400	36.0	—	—	—	—	—	1 700	972	954	1 853	5 510	3 400	944	926	1 853	5 510
2 600	37.5	—	—	—	—	—	1 740	1 030	1 030	1 985	7 150	3 640	1 030	1 030	2 041	7 280