

長円孔フランジ短管

平成	元年	8月	1日	OWMS制定
(平成)	12年	3月	31日	OWMS廃止)
平成	12年	4月	1日	仕様制定
平成	20年	4月	1日	仕様改正
平成	28年	3月	8日	仕様改正
平成	30年	4月	1日	仕様改正

1. 適用範囲

この仕様は、呼び圧力7.5Kの水道に使用する長円孔フランジ短管(以下、「管」という。)について規定する。なお、この仕様で定めるほかは、JWWA G 114の規定に準拠すること。

【備考】次に掲げる規格は、この仕様に引用されることによって、この仕様の一部を構成する。これらの引用規格は、その最新版を適用する。

JWWA G 114 (水道用ダクタイトル鑄鉄異形管)

JWWA K 139 (水道用ダクタイトル鑄鉄管合成樹脂塗料)

JWWA G 112 (水道用ダクタイトル鑄鉄管内面エポキシ樹脂粉体塗装)

2. 種類及び記号

管の種類は、1種類とし、その記号はDFとする。

3. 接合形式及び呼び径

管の接合形式及び呼び径は、フランジ形100mmとする。

4. 塗装

(1) 内面塗装は、JWWA G 112の規定による。

(2) 外面塗装は、JWWA K 139の規定による。

5. 形式・寸法

管の形状、寸法は付図-1のとおりとする。

6. 表示

管の外側の見やすい場所に、次の事項を鑄出し、打刻などで表示しなければならない

(1))((の記号

(2) 球状黒鉛鑄鉄品Dの記号

(3) 刻印座

(4) 製造年

(5) 製造者名又はその略号

(6) 呼び径

(7) 特殊品トの記号

付図 1 長円孔フランジ短管

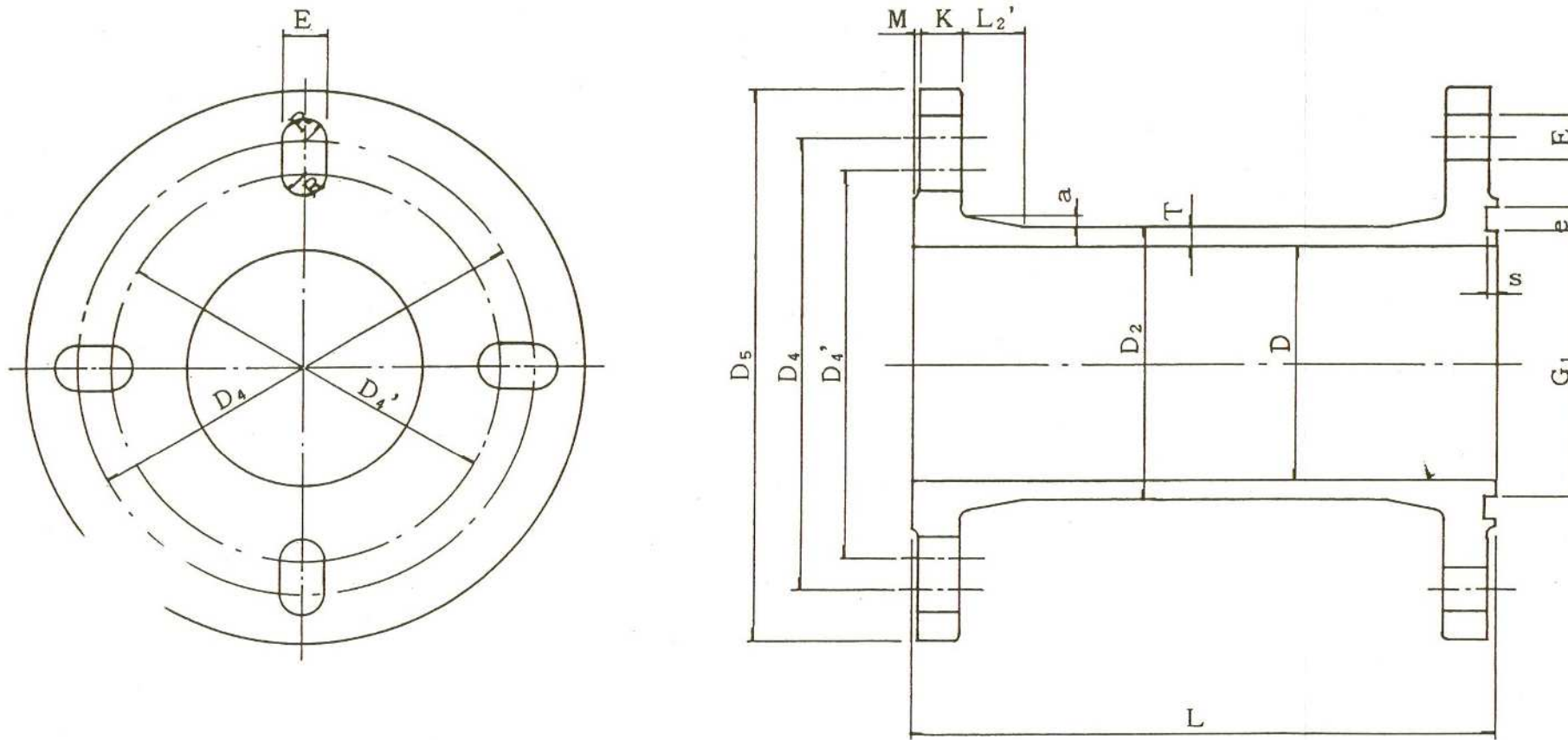

(単位: mm)

呼び径 D	管厚 T	管長 L	実外径 D2	ガスケット溝			各部寸法										ボルト		質量 (kg)
				G1	e	s	D4	D4'	D5	K	M	E	R	a	L2'	数(本)	呼び径		
100	8.5	100	118	115	10	5	195	168	238	21	3	19	9.5	5	26	4	M16	11.0	
		150																12.0	
		200																13.1	
		250																14.2	