

G X形ソフトシール仕切弁

平成25年 3月27日 仕様制定
平成30年 4月 1日 仕様改正
令和 2年 2月20日 仕様改正

1. 適用範囲

この仕様は、G X形ソフトシール仕切弁（以下、「バルブ」という。）について規定する。なお、この仕様で定めるほかは、J D P A G 1 0 4 9の規定に準拠すること。

【備考】次に掲げる規格は、この仕様に引用されることによって、この仕様の一部を構成する。これらの引用規格は、その最新版（追補を含む）を適用する。

J D P A G 1 0 4 9（G X形ダクタイル鋳鉄管）
J W W A B 1 2 0（水道用ソフトシール仕切弁）
J W W A Z 1 0 3（水道用バルブのキャップ）

2. 種類

バルブの種類は、J W W A B 1 2 0の3種とする。

3. 継手、接合形式及び呼び径

バルブの継手、接合形式及び呼び径の範囲は、表1による。この場合、両受け式及び受挿し式による。なお、バルブの接合に用いる接合部品は、J D P A G 1 0 4 9の附属書Aによる。

表1 - 継手、接合形式及び呼び径

継手	接合形式	呼び径
離脱防止継手	G X形	75～300

4. 形状・寸法・塗装

バルブの形状、寸法及び塗装は、次のとおりとする。

- （1）バルブの形状及び主要寸法は、付図を参考とすることとし、詳細形状、寸法及び質量については、個々に審査を行うものとする。
- （2）バルブの開閉方向は右開き、左回り閉じとする。
- （3）バルブの塗装は、J D P A G 1 0 4 9の附属書Bによる。

5. 性能・構造・外観・材料・試験・検査・表示

バルブの性能、構造、外観、材料、試験、検査及び表示は、J W W A B 1 2 0に

よる。ただし、受口は、J D P A G 1 0 4 9の表12による。また、接合形式の記号は、“ G X ”とする。

付図

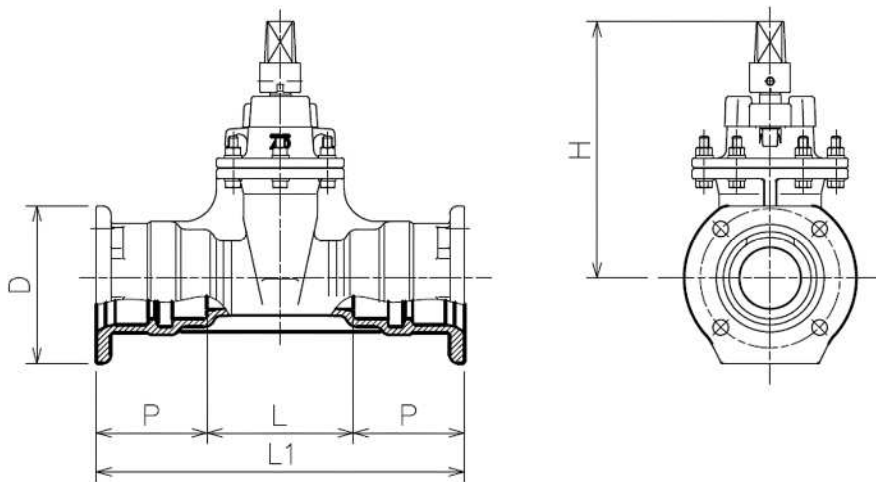

単位 mm

呼び径	d	L1	L	P	D	H(最大)
75	75	453	180	136.5	210	330
100	100	455	180	137.5	244	365
150	150	504	220	142.0	305	455
200	200	548	260	144.0	354	540
250	250	590	300	145.0	409	640
300	300	700	400	150.0	477	740

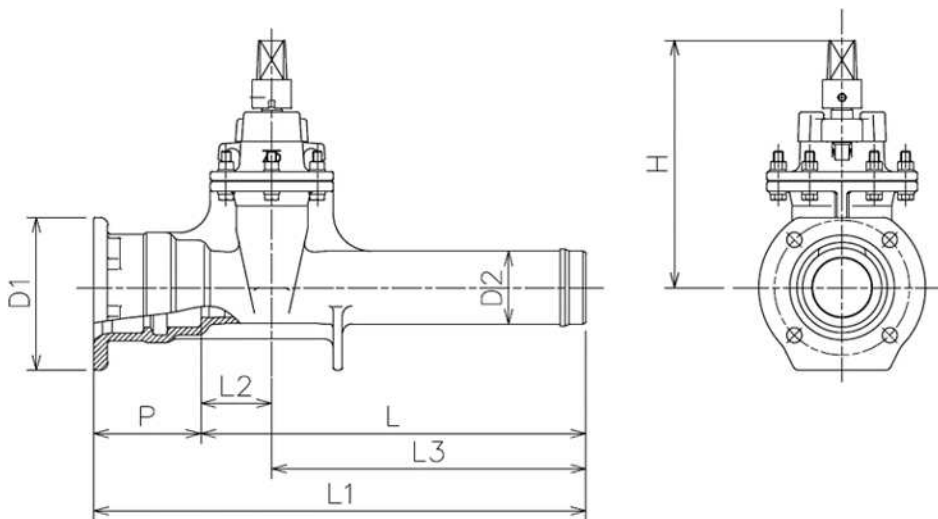

単位 mm

呼び径	d	L1	L2	L3	L	P	D1	D2	H(最大)
75	75	626.5	90	400	490	136.5	210	93.0	330
100	100	627.5	90	400	490	137.5	244	118.0	365
150	150	692.0	110	440	550	142.0	305	169.0	455
200	200	754.0	130	480	610	144.0	354	220.0	540
250	250	825.0	150	530	680	145.0	409	271.6	640
300	300	850.0	200	500	700	150.0	477	322.8	740

注記 この図は寸法説明図であって、設計上の構造を規制するものではない。